

ĐỊA LÝ DƯƠNG TRẠCH

Quảng Đức

PHẦN 1

LỜI MỞ ĐẦU

Từ hàng ngàn năm trước, con người đã ý thức được rằng các yếu tố thiên nhiên ảnh hưởng rất lớn đến họa phúc và có thể quyết định vận mạng con người. Ngay từ thời kỳ hang động, con người đã phải biết phục tùng, thích ứng với thiên nhiên để có thể sinh tồn và phát triển. Con người đã nhận thấy chỗ cư trú cần phải được che chắn để có thể tránh được gió từ phương Bắc. Đồng thời, hai bên hông cũng cần che chắn đủ để nơi cư trú được ấm hơn. Theo quan niệm của Khoa Phong Thủy, từ nguyên thủy, con người phát sinh từ phương Bắc, cho nên một số tài liệu lưu truyền lại đều cho rằng nhà cửa phải hướng về phương Nam mới tốt. Quan niệm này chỉ đúng một phần, là vì, quả thật gió từ phương Bắc quá lạnh. Con người đã biết phải dựa vào núi làm nơi cư trú, cho nên nhà cửa phải chọn hướng Nam. Đồng thời cũng theo truyền thuyết, ngày xưa những dân tộc ở phương Nam, người Trung Hoa thường gọi là rợ Nam cần phải được khai hóa. Các đền đài vua chúa đều quay về hướng Nam là chỉ để tiêu biểu cho sự mong ước thống trị toàn phương Nam của các triều đại ngày xưa. Càng ngày con người càng biết thích ứng với thiên nhiên, càng biết cải tạo những điều kiện hiện có của thiên nhiên để có thể tồn tại. Những kinh nghiệm thực tế được lưu truyền, tích lũy từ đời này sang đời khác, khắc sâu vào lòng người, ảnh hưởng rộng khắp trong cuộc sống, tác động vào tâm lý và hành động của con người và đó mới là tiền đề căn bản của Thuật Phong Thủy. Phong chính là gió và Thủy chính là nước. Gió và nước là hai yếu tố thiên nhiên vốn luôn luôn động. Đồi núi đất đai thì vốn luôn luôn tĩnh. Sự chuyển động không ngừng của hai yếu tố gió và nước đã làm thay đổi, ảnh hưởng đến hình thể vốn cố định của đồi núi đất đai. Con người đã biết dựa lưng vào núi để tránh gió là vì kinh nghiệm cho thấy hễ đâu có gió thổi vào y rằng chỗ đó xấu, nhiều tai họa sẽ đến. Chỗ nào tốt, có sinh khí là những chỗ có nước tụ lại hoặc những chỗ có núi ôm vòng bao bọc trước sau để có thể che chắn được gió. Thế nhưng, hai thể gió và nước lại không thể tách rời được nhau là vì chỗ nào có gió mà không có nước thì chỗ đó lại bị cạn khô. Chỗ nào có nước mà gió đến thì chỗ đó sinh khí bị tiêu tán và nơi đó sẽ bị lạnh lẽo. Chỗ nào có nước tụ lại mà gió tán đi thì chỗ đó có sinh khí, đất đai màu mỡ, ấm áp, cây cỏ tốt tươi. Nước và núi thì hữu hình nhưng gió thì lại vô hình cho nên phải nhìn vào thể đi của nước và núi mới có thể biết được gió đi hay tán.

Quả thật trong thiên nhiên, hai yếu tố gió và nước ảnh hưởng thật lớn lao. Gió có thể đem phân hoa để cây cối đơm bông kết nụ. Nước có thể đem sức sống, nuôi dưỡng cho vạn vật và con người. Nhưng gió có thể giận dữ trở thành những cơn bão gào thét tàn phá núi rừng. Nước có thể trở thành những cơn lũ san bằng làng xóm thành bình địa.

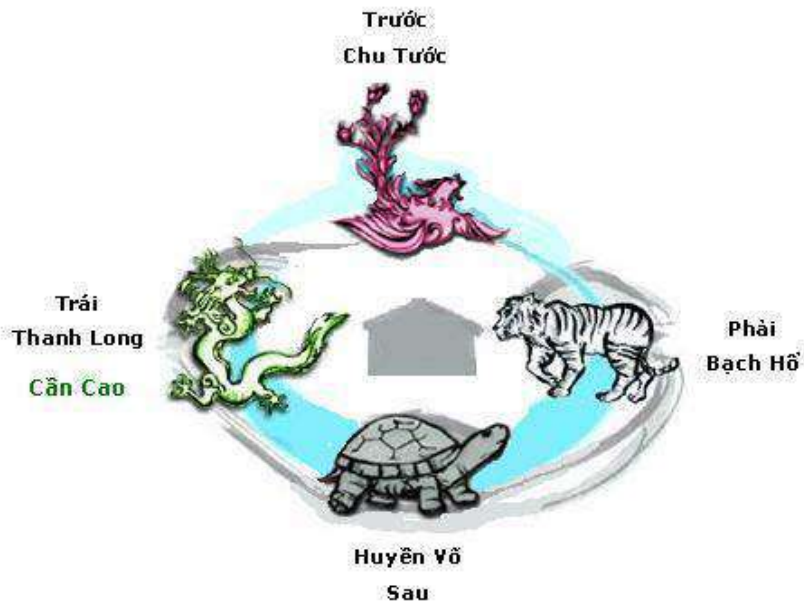

Giải thích:

- Phía sau là núi, gọi là Huyền Vũ.
- Bên trái là Thanh Long.
- Bên phải là Bạch Hổ.
- Trước mặt là Chu Tước.

Huyền Vũ cần phải cao và dày để ngăn chặn được gió.
 Phải và trái cần đủ kín để che chắn hai bên hông.

Nghĩa là: Chỗ cư trú cần vững chắc gần y như ghé dựa.

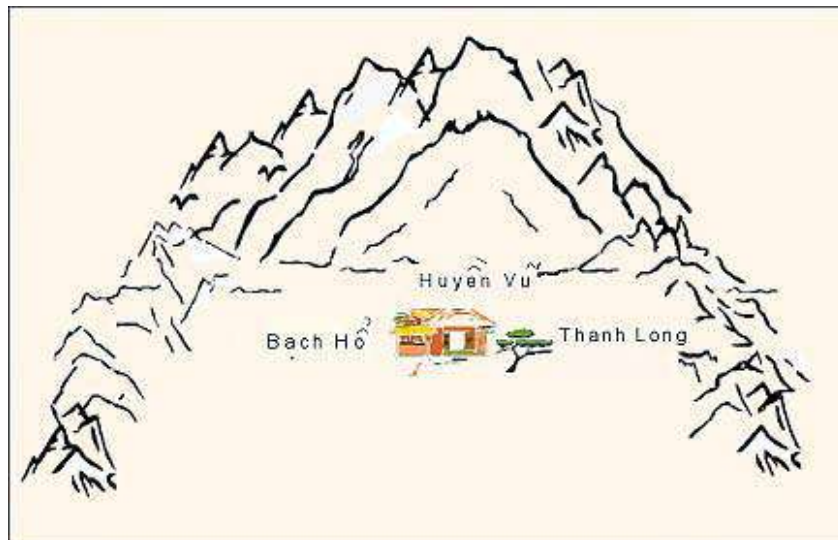

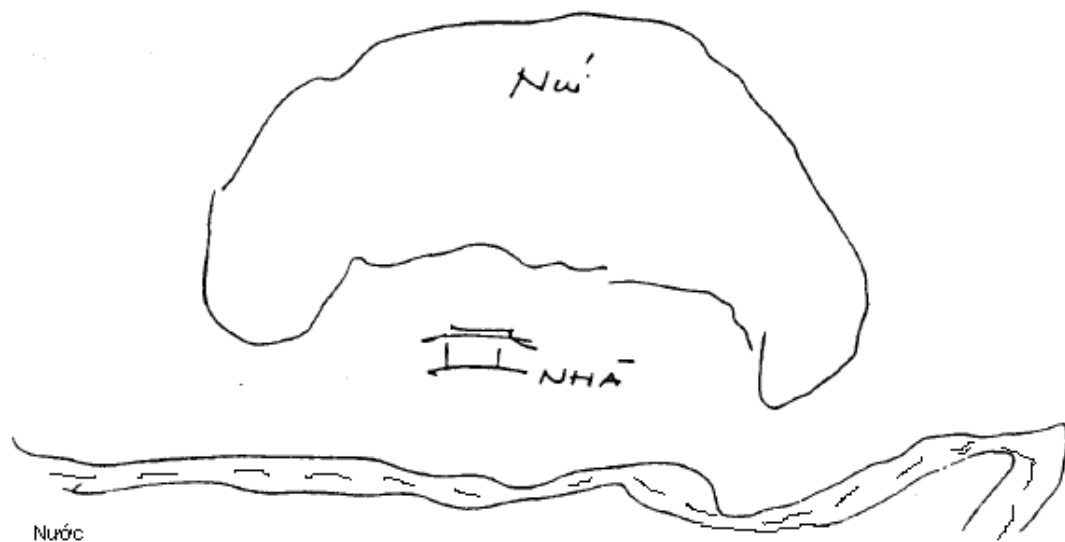

Thế nhưng, một nơi được gọi là tốt lành cho con người xây dựng nhà cửa để cư trú, yếu tố chắn Gió chỉ là thứ yếu. Yếu tố Nước mới là quan trọng, vì ở đâu có Nước, ở đó mới có Khí. Hoặc ở đâu Nước dừng thì ở đó Khí mới Tụ. Nhất Tụ Khí, Nhì mới Tàng Phong là vậy.

Hai bên Long Hồ phải ôm lấy địa điểm cư trú. Nước đằng trước cũng phải có tình. Nước có tình là nước chảy ôm vòng trở lại chứ không quay đi. Nước vô tình là nước quay lưng chảy thẳng.



Hữu Tình



Vô Tình

Nước có 5 dạng xấu. Gọi là Ngũ hung của nước:

- Bạo là nước chảy ào ạt.
- Liêu là nước chảy lênh láng.
- Trọc là nước đục ngầu.
- Lại là nước chảy xiết.
- Than là nước chảy xối xả.

Núi cũng có 5 dạng xấu của núi. Gọi là Ngũ hung của núi:

- Đồng là núi trọc.
- Đoạn là núi đứt.
- Thạch là núi đá.
- Quá là núi vượt quá hình thể
- Độc là núi đơn côi.

Núi dẫn nước mà Khí là mẹ của nước. Khí chuyển động cho nên nước chuyển động theo. Theo quan niệm của khoa Phong Thủy, ban đầu chỉ có Khí, đầu tiên hóa thành nước, nước tích tụ tạp chất hóa thành núi.

Vậy là: Nổi lên mặt đất mà trông thấy vết tích đó là nước, chuyển động trong lòng đất mà không thấy hình đó là khí, cho nên xem nước từ đâu đến là biết khí bắt nguồn từ đâu là vậy.

Ngoài quan niệm Khí, nước chính là hình ảnh của các dòng sông. Ngày xưa, nước uống nuôi sống con người, tạo thức ăn thủy sản và sông ngòi thì còn là phương tiện chính để di chuyển. Bởi thế, sau này các nhà phong thủy đã xem con đường mang một phần tính chất của giòng sông trong sự chuyển động của khí là vì vậy.

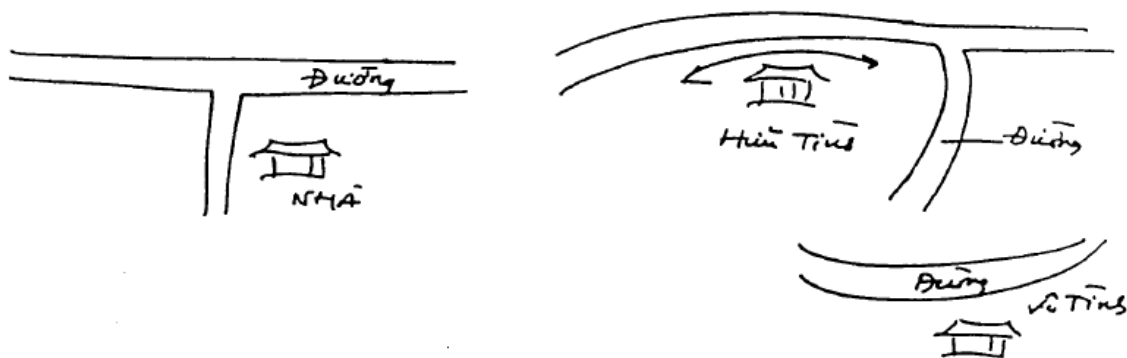

Những nơi cư trú tốt là những nơi có núi ôm vòng trở lại, có nước bao quanh. Lớn thì xây dựng Quốc Gia, vừa thì làm đô thị, nhỏ thì xây dựng xóm làng, nhỏ nữa thì làm nơi an táng, nghĩa địa. Nhà cửa đất đai lớn nhỏ có khác nhau nhưng hung họa thì lại giống nhau. Nên chọn cư ngụ những nơi núi lớn, sông lớn giao hội. Những nơi nhiều núi thì tìm những chỗ bằng phẳng. Ở bình nguyên thì tìm nơi có sông, có nước. Nơi sơn lâm thì tìm chỗ kín gió. Những nơi núi bỗng dựng nghiêng chệch hướng ra phía khác thì rõ ràng đó không phải là nơi tốt lành. Các nhà Phong Thủy chuộng những nơi long mạch phải dài, chỗ phải thoáng rộng, thủy lưu phải uốn lượn vòng vèo và phải giao hội. Những nơi có núi như hộ vệ hai bên chấp tay vái chào nhau là những nơi nhất định được bình yên, tốt lành.

Lưu Ý những nơi cần tránh làm chỗ cư trú:

Nơi quá cận núi

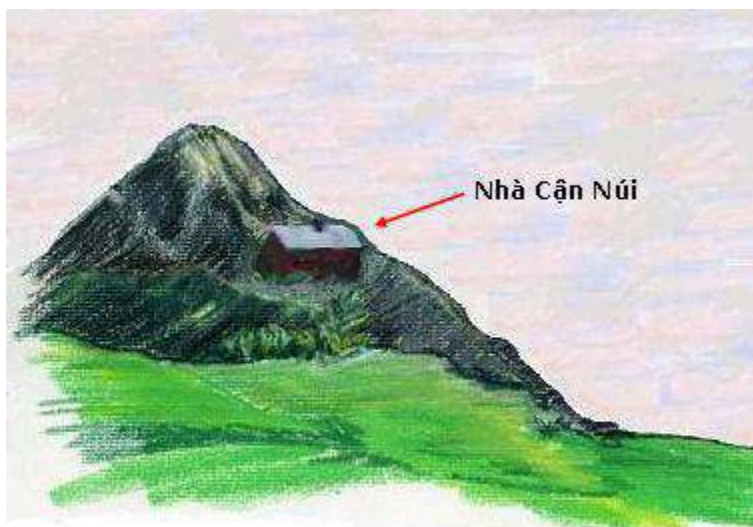

Nơi núi đâm thẳng

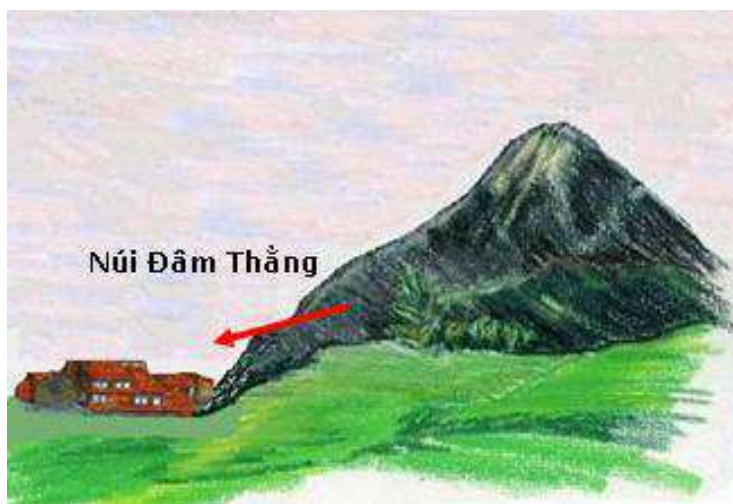

Nơi núi đứt đoạn



Nơi núi vô tình quay lưng lại



Nơi nước đằm thẳng

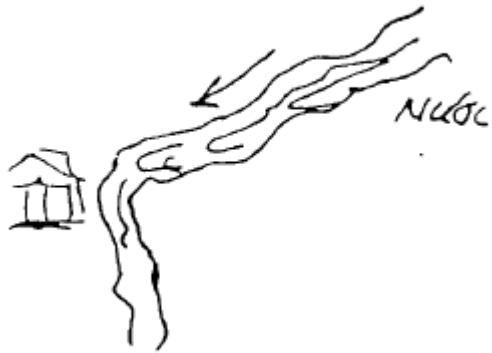

Nơi nước chảy ào ạt:

Nước chảy ào ạt:



Nơi nước vô tình:



Nơi nước chảy đi (Tán): nước chảy đi là nước tẻ làm đôi.

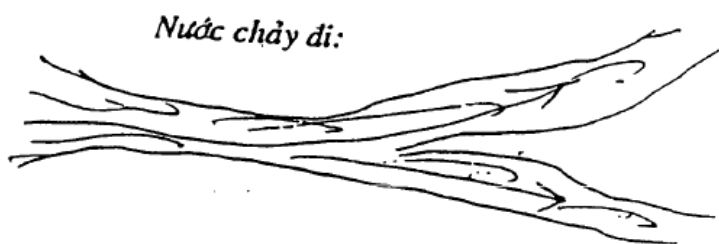

Nước đến là nước 2 giòng nhập lại một (Tụ)

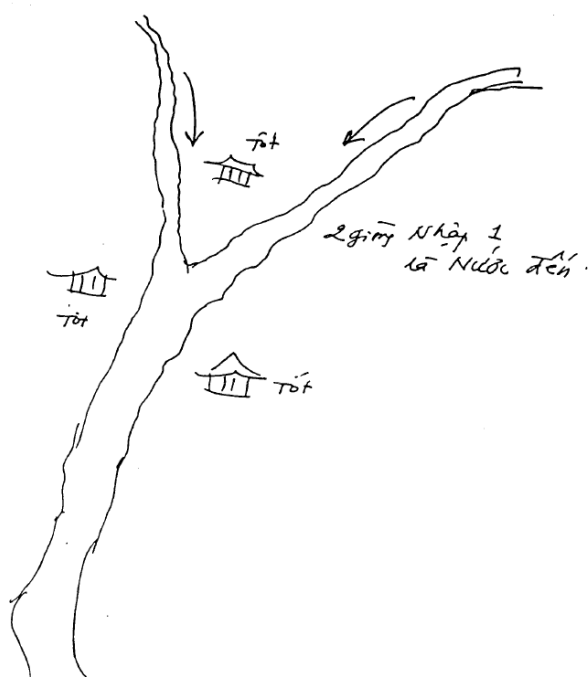

Hãy dùng nhãn giới mà quan sát, hãy dùng tâm mà định nhận. Bình nguyên thì cao hơn một chút cũng là chân long. Chỗ cao thì nhìn núi, chỗ bằng phẳng thì nhìn sông.

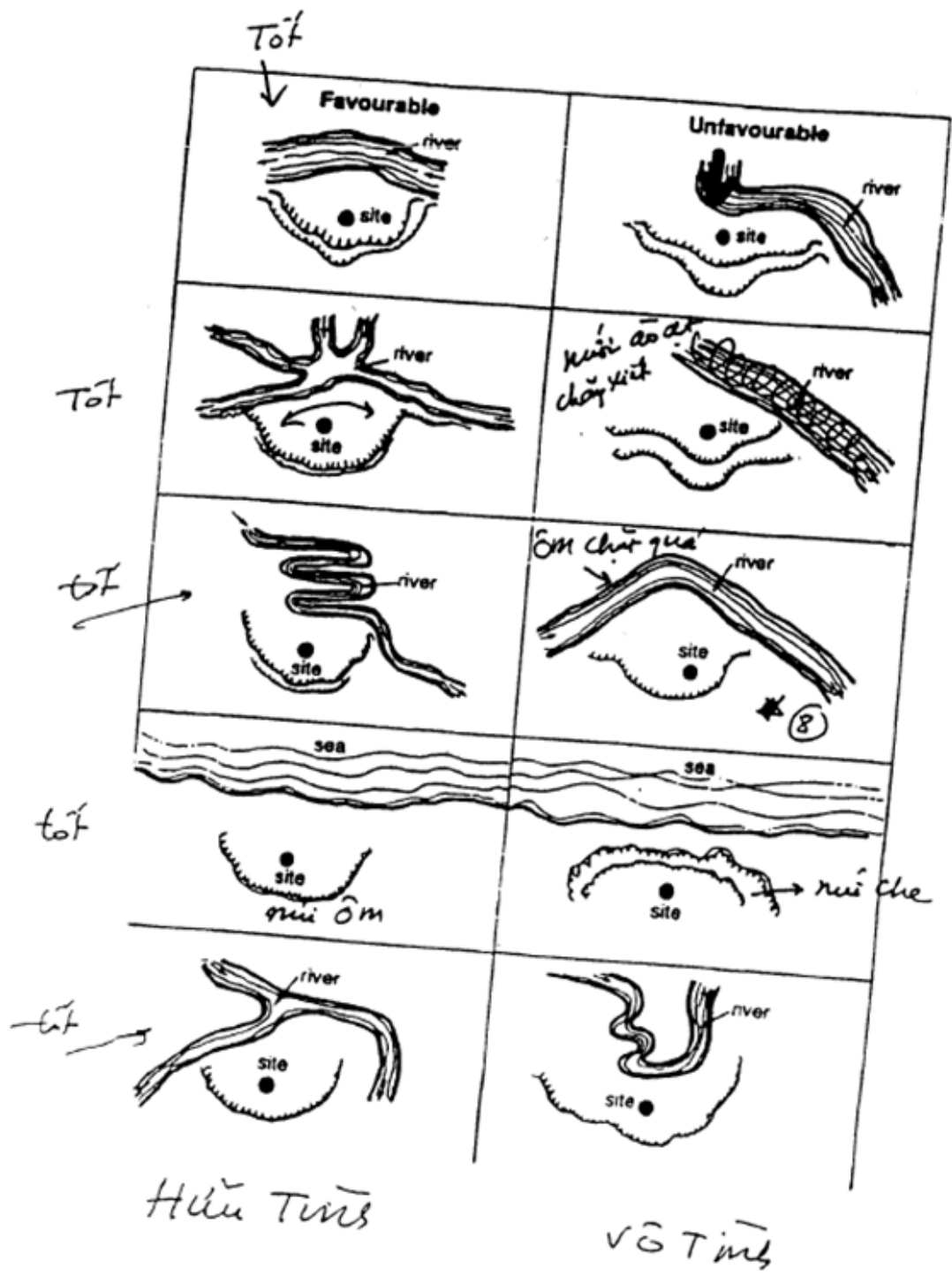

Lưu Ý:

Hình 8 nước ôm quá chặt, thành ra siết lại. Cần ôm lỏng, nhẹ nhàng, hữu tình.

PHẦN 2:

ÂM DƯƠNG

Âm dương là biểu hiện của tĩnh và động. Trời dương thì động, đất âm thì tĩnh. Âm dương tĩnh động, đầy vơi, lên xuống, sáng tối, lạnh nóng... hai thể không tách rời được nhau. Con người là do khí âm dương sinh ra, do đó con người phải biết thuận theo âm dương: thuận thì sống, chống lại thì chết.

Thuật phong thủy căn bản từ Dịch Lý, cho rằng Âm Dương vốn để biểu hiện sáng và tối. Phía mặt trời là ánh Sáng (dương). Quay lưng lại phía mặt trời là bóng tối (âm). Mặt trời khởi từ Tý, lớn ở Mão và Vượng ở Ngọ. Tý là giữa đêm, Ngọ là giữa trưa. Từ giờ ngọ, bóng tối bắt đầu xuất hiện, lớn ở Dậu và vượng ở Tý. Bởi thế, âm cực thì sinh dương, dương cực thì sinh âm hay dương sinh từ Tý, Âm sinh từ Ngọ là vậy.

Hình 1: Thái Cực

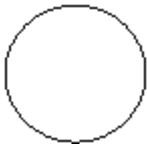

Biểu hiện Thái Cực

Hình 2: Lương Nghi

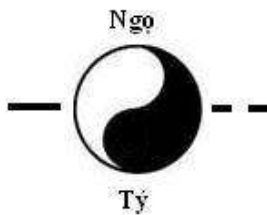

Biểu hiện Âm Dương

Hình 3: Tứ Tượng

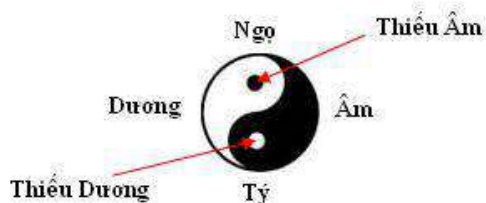

Biểu hiện trong âm có dương, trong dương có âm.

Hay Thái cực sinh Lưỡng nghi, Lưỡng nghi sinh tứ tượng. Theo chiều thuận kim đồng hồ, Dương sinh ở bên trái, Âm sinh từ bên phải.

Nét liền (—) biểu thị cho Dương.

Nét đứt (— —) biểu thị cho Âm.

Dương là đàn ông bên tay trái.

Âm là đàn bà bên tay phải.

Như vậy:

Thanh Long thuộc **dương**.

Bạch Hổ thuộc **âm**.

Âm Dương sáng tối sinh ra ngày đêm. Ngày đến đêm, đêm đến ngày sinh ra bốn mùa xuân hạ thu đông không bao giờ dứt. Âm Dương đầy khắp trong vũ trụ, luôn luôn tác động, ảnh hưởng hết mọi loài.

Hình và Khí:

Hoàng Công Tô Sư dạy phép dương trạch trong Thiên tinh tâm pháp có nhắc: Một âm một dương gọi là đạo. Một động một tĩnh gọi là khí. Một đến một đi gọi là vận. Như vậy người chỉ mới nhắc về khí chứ chưa nói về hình. Vì hình và khí thì hoàn toàn khác biệt. Khí âm thì tĩnh mà hình lại cương cường. Khí dương thì động mà hình lại nhu mì, không cương mãnh. Bởi thế các nhà Phong thủy đã căn cứ vào hình để luận về khí vì khí đã được thể hiện bởi hình.

Hãy nhìn vào dạng của Nước thì rõ biết. Khí âm càng nhiều thì nước càng vón cục, đặc cứng. Khí dương càng lớn thì nước lỏng chảy nhu mì, uyển chuyển. Cho nên, càng về phía Bắc, âm khí càng nhiều núi càng cao càng cương mãnh. Càng dần về phía Nam, khí dương lấn át khí âm, cho nên đất đai bằng phẳng ít núi ít đồi. Trời dương thì có mây có gió, đất âm thì có núi có sông. Con người ở giữa trời và đất nên cũng phải có cửa có nhà. Dù to nhỏ khác nhau, hình dạng có khác nhau và ngay cả những người ngụ cùng chung một nhà cũng có thiện ác khác nhau. Con người phải biết những quy luật biến hóa của âm dương để thuận theo. Thuận thì yên, nghịch thì không yên, suy thoái.

Cao thì Khí Âm

Bằng phẳng thì Khí Dương

NGŨ HÀNH:

Trong vũ trụ, không gì ngoài năm thể là Kim, Mộc, Thủy, Hỏa, Thổ gọi là ngũ hành.

- Kim là kim loại - màu trắng - hình tròn.
- Mộc là cây cối - màu xanh - hình thẳng.
- Thủy là nước lỏng - màu đen - hình uốn lượn.
- Hỏa là lửa - màu đỏ - hình nhọn.
- Thổ là đất đai - màu vàng - hình vuông.

Kim sinh thủy – Thủy sinh mộc – Mộc sinh hỏa – Hỏa sinh thổ – Thổ sinh kim, gọi là vòng tương sinh.

Kim khắc mộc – Mộc khắc thổ – Thổ khắc thủy – Thủy khắc hỏa – Hỏa khắc kim, gọi là vòng tương khắc.

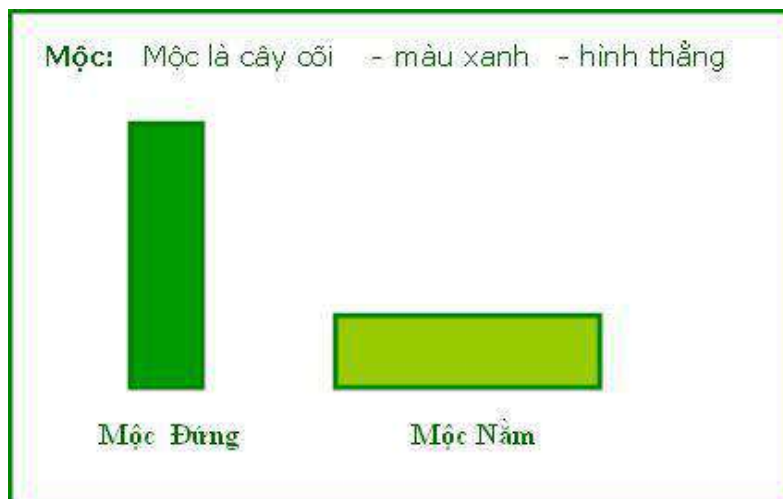
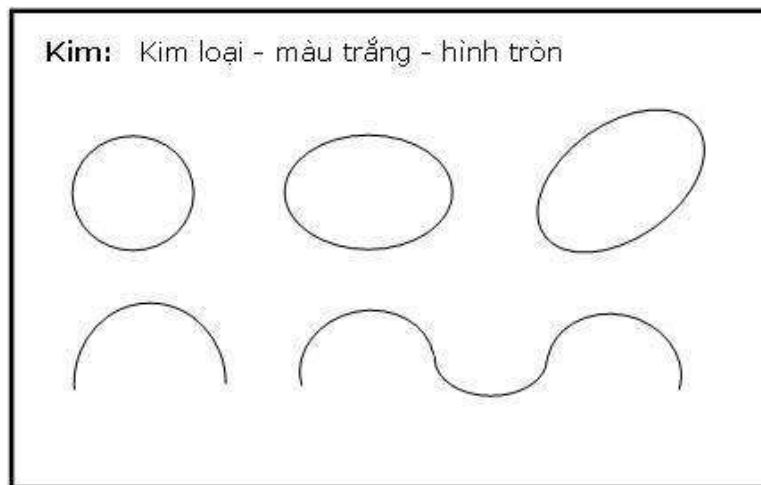

Thủy: Thủy là nước lỏng - màu đen - hình uốn lượn



Hỏa: Hỏa là lửa - màu đỏ - hình nhọn

Hỏa Đứng

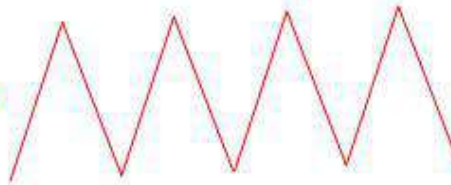

Hỏa Nằm



Thổ: Thổ là đất đai - màu vàng - hình vuông

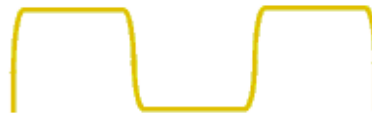

Ngũ hành quý ở sự hài hòa, tương hợp, vì vậy luật THAM SINH KỶ KHẮC luôn luôn được tận dụng trong khoa Dịch Lý nói chung, Địa lý nói riêng.

Ví dụ:

Kim đang khắc Mộc, nhưng nếu có Thủy xen vào thì Kim sẽ thích đi sinh Thủy, không còn đi khắc Mộc nữa. Đồng thời khi đó Thủy đủ lực để đi sinh Mộc. Mộc không còn bị Kim khắc.

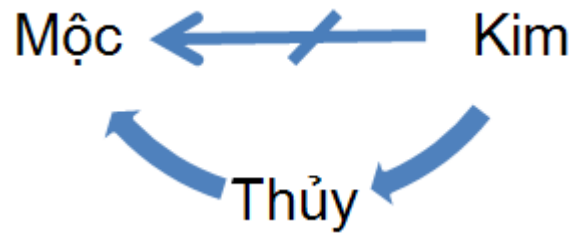

Đặc biệt, trường hợp hai khí cùng một hành mà gặp nhau thì gọi là ngũ hành tương ngộ.

Ví dụ:

- Phương nam mà có hỏa hình. Hay hỏa gặp hỏa lăm điều kiện tưng.
- Phương bắc mà có thủy hình. Hay thủy gặp thủy thì tính sẽ dâm.
- Phương mộc mà có mộc hình. Hay mộc gặp mộc thì phú quý, yên lành.
- Phương kim mà gặp kim hình. Hay kim gặp kim thì giàu sang.
- Phương thổ mà gặp thổ hình. Hay thổ gặp thổ thì tính sẽ ngu.

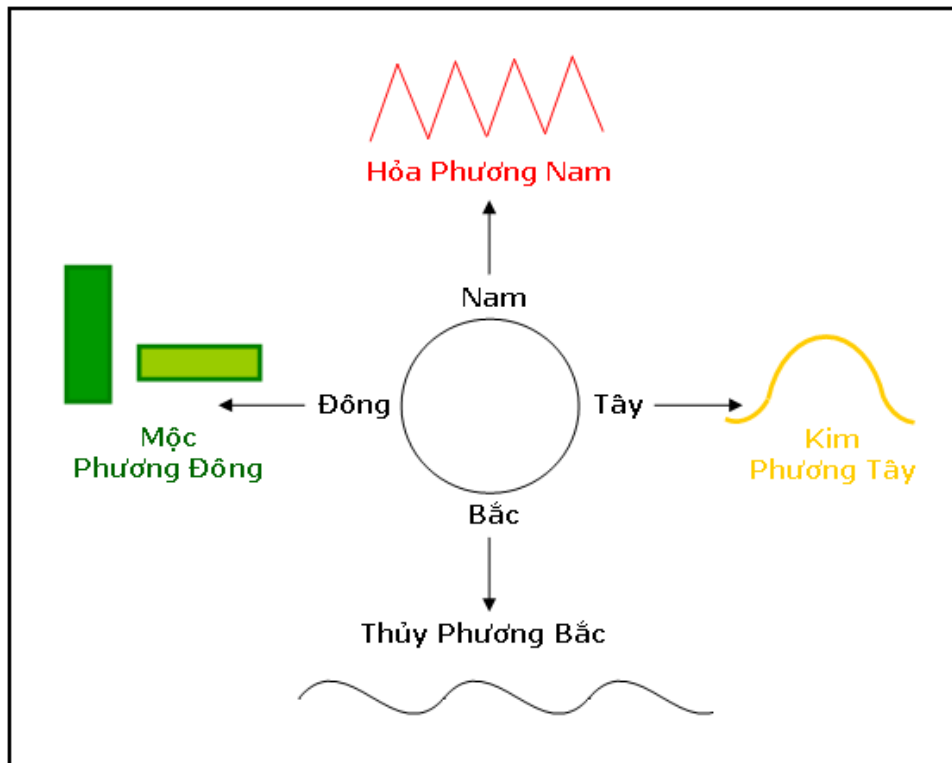

Ngũ hành tương ngộ thường gặp trong địa lý dương trạch, cho nên cần phải lưu ý rất nhiều.

Vòng tương sinh.

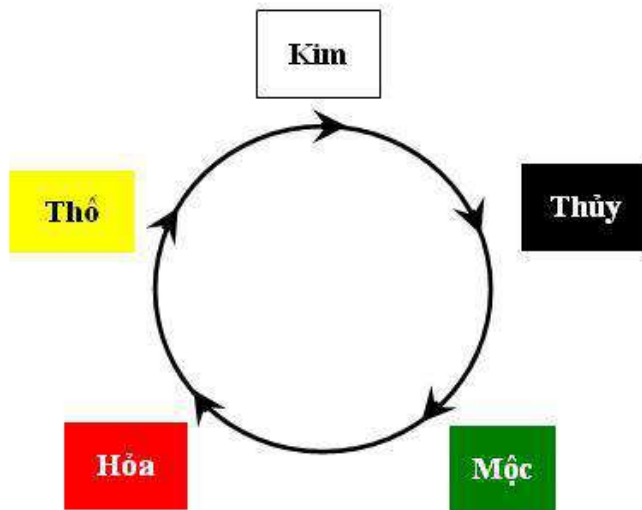

Vòng tương khắc.

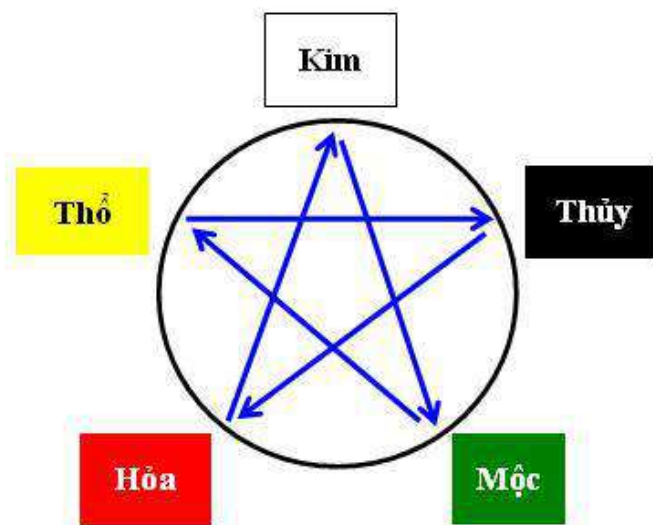

Thuật phong thủy cho rằng Ngũ hành là Cương Lĩnh của âm dương, là quyền năng của tạo hóa. Tất cả đều phải dựa vào ngũ hành mới có thể biện phương lập hướng.

Như vậy, ngay sau khi chọn được địa điểm xây dựng nhà, điều trước tiên phải nhận định cho đúng khu vực thuộc hành gì bằng cách xem xét núi non, cảnh vật chung quanh để sao cho được ngũ hành tương sinh.

Ví dụ: Núi hành kim, kim sẽ đi sinh thủy. Kiểu nhà hành thủy sẽ được đại lợi.



Ví dụ: Núi hành mộc, mộc sẽ sinh hỏa. Kiểu nhà hành hỏa sẽ được đại lợi.



Theo quan niệm của đông phương, Người thì có tóc, nhà thì có nóc. Căn cứ vào hình dạng của nóc hay mái nhà để định ngũ hành.

Ví dụ:

Nhà hành thủy: Mái nhà hình uốn lượn lên xuống



Nhà hành hỏa: Mái nhà hình nhọn



Nhà hành hỏa: Mái nhà có 3 nóc nhọn trở lên



Nhà hành kim: Mái nhà hình tròn



Nhà hành thổ: Mái nhà hình vuông



Nhà hành mộ: Mái nhà hình chữ nhật



Cần lưu ý: Lớn đi sinh nhỏ thì thuận. Nhỏ đi sinh lớn là bị tiết khí, không thuận.

BÁT QUÁI và PHƯƠNG HƯỚNG:

La Bàn: Muốn biết chính xác phương hướng, Ngoài cách nhìn tính phương hướng của SAO trên trời, cách này đòi hỏi nhiều kinh nghiệm thực tế. Cách đơn giản và thực dụng nhất hiện nay là cách sử dụng la bàn.

Trên mặt của la bàn, mũi tên luôn luôn chỉ về hướng Bắc. Cho dù ở vị trí nào, hướng Bắc phải được xác định trước rồi lần lượt theo chiều kim đồng hồ để xác định hướng Đông, tiếp theo là hai hướng Nam và Tây.

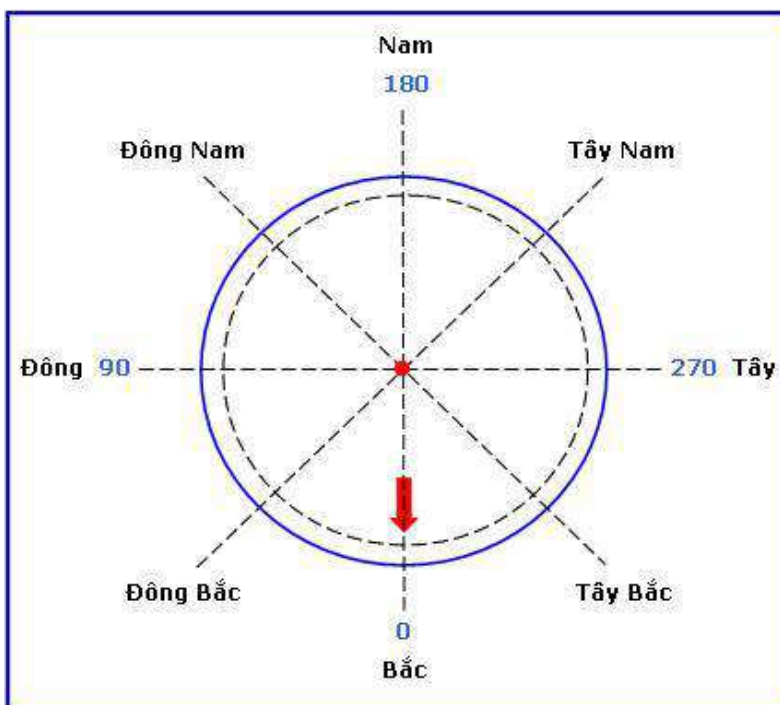



Giữa Bắc và Đông là hướng Đông Bắc.
Giữa Đông và Nam là hướng Đông Nam.
Giữa Nam và Tây là hướng Tây Nam.
Giữa Tây và Bắc là hướng Tây Bắc.

Tám hướng theo La bàn ứng với 8 quẻ gọi là Bát quái:

Quẻ Càn:  Ba vạch liền: Hướng Tây Bắc (Tuất-hợi)

Quẻ Khảm:  Vạch giữa liền: Hướng chính Bắc (Tý)

Quẻ Cấn:  Vạch trên liền: Hướng Đông Bắc (Sửu-Dần)

Quẻ Chấn:  Vạch dưới liền: Hướng chính đông (Mão)

Quẻ Tốn:  Vạch dưới đứt: Hướng Đông Nam (Thìn-Tỵ)

Quẻ Ly:  Vạch giữa liền: Hướng chính Nam (Ngọ)

Quẻ Khôn:  Ba vạch đứt: Hướng Tây Nam (Mùi-Thân)

Quẻ Đoài :  Vạch trên đứt: Hướng chính Tây (Dậu)

Cần phân biệt rõ 2 loại bát quái: Bát quái Tiên Thiên và Bát quái Hậu Thiên.

Bát quái Tiên thiên hay gọi là Phục Hy Tiên thiên Bát quái đồ thứ tự theo tám quẻ:

1 Càn - 2 Đoài - 3 Ly - 4 Chấn - 5 Tốn - 6 Khảm - 7 Cấn - 8 Khôn



Bát quái Hậu thiên hay gọi là Văn Vương Hậu Thiên Bát quái đồ. Thứ tự theo tám quẻ: 1 Càn - 2 Khảm - 3 Cấn - 4 Chấn - 5 Tốn - 6 Ly - 7 Khôn - 8 Đoài



Trong khoa địa lý phong thủy, Bát quái hậu thiên được sử dụng phù hợp với vạn vật đã sinh. Phương hướng thực tế, la bàn hoàn toàn phù hợp với cách bố trí các quẻ trong hậu thiên bát quái.

Một số ý nghĩa của các quẻ liên quan về phương hướng và người:

Quẻ Càn ☰ ba vạch toàn dương, hành KIM, tượng trưng cho Cha, phương tây bắc tuyệt hợi.

Quẻ Khảm ☵ vạch giữa liền, hành THỦY tượng trưng cho con trai giữa, phương chính bắc, Tý.

Quẻ Cấn ☶ vạch trên liền, hành THỔ tượng trưng cho con trai út, phương đông bắc, Sửu dần.

Quẻ Chấn ☳ vạch dưới liền, hành MỘC tượng trưng cho con trai trưởng, phương chính đông, Mão.

Quẻ Tốn ☴ vạch dưới đứt, hành MỘC tượng trưng cho con gái trưởng, phương đông nam, Thìn Tỵ.

Quẻ Ly ☲ vạch giữa đứt, hành HỎA tượng trưng cho con gái giữa, phương chính nam, Ngọ.

Quẻ Khôn ☷ ba vạch đều đứt, hành THỔ tượng trưng cho Mẹ, phương tây nam, Mùi Thân.

Quẻ Đoài ☱ vạch trên liền, hành KIM tượng trưng cho con gái út, phương chính tây, Dậu.

Lưu ý:

Phần căn bản về bát quái, cần học đi học lại nhiều lần mới nhớ được. Phần này không thuộc được thì sẽ gặp nhiều khó khăn ở các phần sau.

Một số kinh nghiệm tồn đọng từ đời này sang đời khác, ảnh hưởng sâu rộng trong đời sống hàng ngày:

1) Đất Cao / Thấp: Nhà ở trong một khu vực phía cao, phía thấp thì cần phân biệt các trường hợp:

- Phía đông cao, phía tây thấp là vị trí tốt lành, không cần phân biệt trước hay sau nhà. Gọi là có nhiều sinh khí.

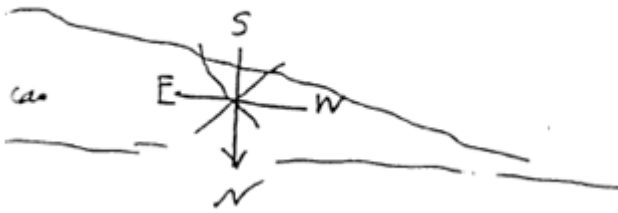

- Phía tây cao, phía đông thấp là vị trí xấu, không tốt cho việc xây dựng nhà ở, kinh doanh. Gọi là đất không có sinh khí.

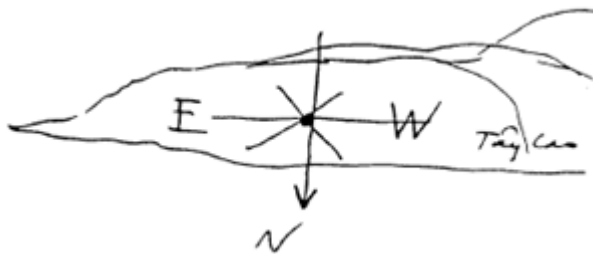

- Phía bắc cao, phía nam thấp là vị trí tốt lành cho việc xây nhà ở. Ngược lại, phía bắc thấp, phía nam cao là vị trí không tốt lành cho việc xây dựng nhà ở, kinh doanh.

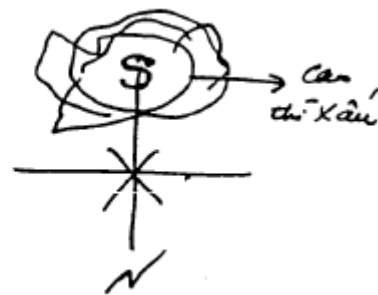
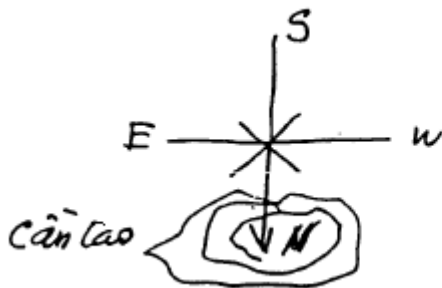

Những hướng còn lại đều cần phần đất phía sau nhà phải cao hơn phía trước mới gọi là tốt lành.

2) Rộng / Hẹp:

Phía đằng sau nhà, đất đai rộng hơn phía trước là tốt lành.

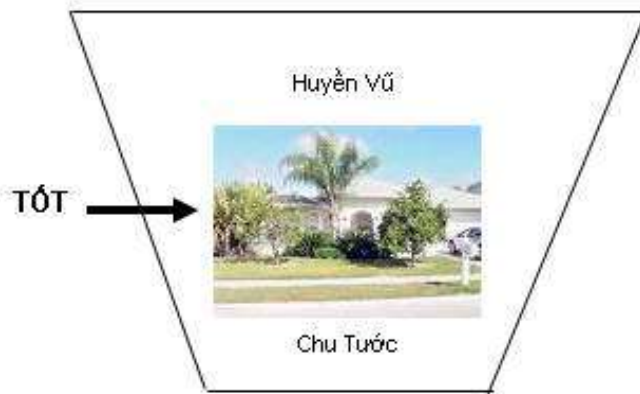

Phía sau đất đai hẹp hơn phía trước là tiền kiếp hậu hung, xấu.

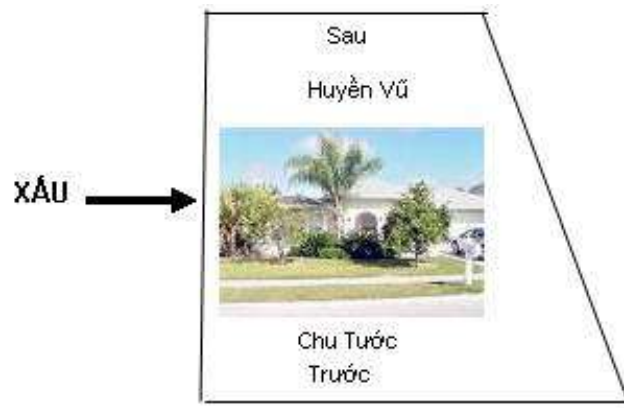

3) Lồi / Khuyết:

Hướng Bắc hay là hướng Tý cần cao và hướng nam hay hướng Ngọ cần thấp, nhưng cả hai hướng đều không được khuyết. Khuyết thì nhà cửa sẽ đơn cô.

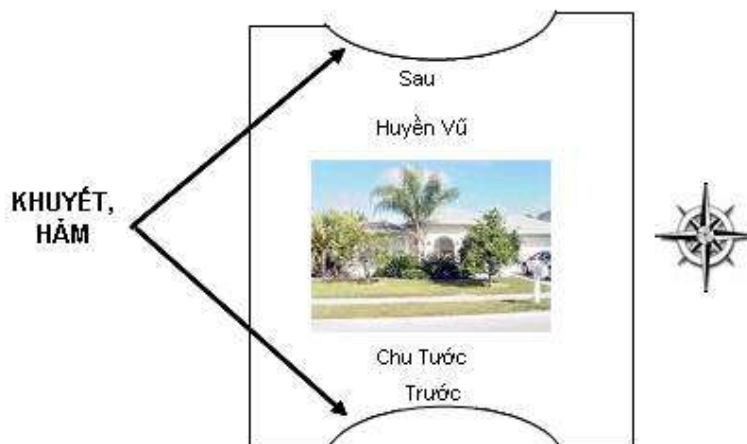

Các hướng đông, tây dù cho bị khuyết cũng không sao. Chỉ cần phía đông cao hơn phía tây là đủ.

Tuy nhiên không gì tốt hơn một vị trí đất đai bằng phẳng, phía đằng sau có núi, phía đằng trước có sông. Sinh khí sẽ đầy tràn.

4) Trái / Phải:

Khi xây dựng nhà cửa, sau khi xem xét kỹ vị trí, đất đai cao thấp không đều thì nên chọn phía bên trái cần cao hơn phía bên phải. Vì bên trái là tay long, hành mộc thuộc Dương. Bên tay phải là tay hổ, hành kim thuộc Âm. Dương càng nhiều thì sinh khí càng lớn, phước lộc càng dồi dào. Tuy nhiên, trong phong thủy địa lý rất cần trọng sự hài hòa. Dương hay âm thái quá đều không tốt. Trong dương cần có âm, trong âm cần có dương là vậy.

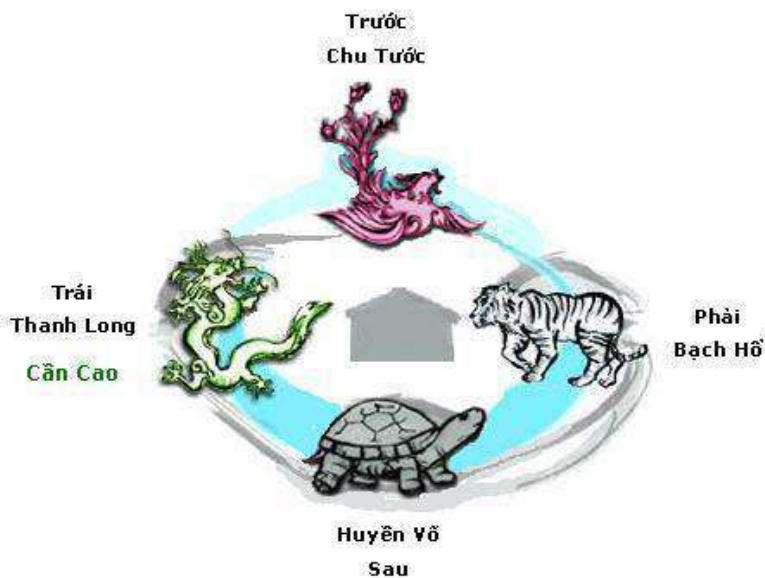

Phần 3

NHỮNG VẤN ĐỀ CẦN LƯU RA

- **Cây lớn ngay trước cửa ra vào**

- Không thấy đề cập một cách khẳng định là trước cửa có cây to là xấu. Tuy nhiên thuật phong thủy rất chú trọng phần phía đằng trước, nhất là âm phần. Phía trước là Chu Tước cần phải thoán rộng và cáo có ÁN, y như cái bàn làm việc của ông quan Đại Thần. tượng cho Công Hầu Khanh Tướng. Án đằng trước phải đẹp. thanh nhã nhưng không thể cao hơn người ngồi. Cây cao không thể là Án được, vì vậy một số nhà phong thủy cho rằng đằng trước nhà có cây to, xấu là vậy.

- Mặt khác, kinh nghiệm cho thấy, ngay trước cửa ra vào có cây to thường dễ gây tai nạn cho trẻ em vì các trẻ em hay vui đùa thích chạy nhảy gần cửa ra vào, chỉ cần một chút sơ ý, tai nạn sẽ xảy ra.

- Cửa là nơi người ta ra vào, khí thường xuyên chuyển động, cây to trước cửa có thể che chắn một phần. Khí không vào đủ thì nhà sẽ thiếu sinh khí.



- **Cửa cái đối diện với cửa cái nhà đằng trước**

Cửa cái là nơi vào ra, khí thường xuyên luân lưu như hơi thở cần cho sự sống. Như vậy cửa cái ra vào cũng có thể ví như cái miệng của con người. Hai cái miệng kề nhau thì cũng có ngày sinh chuyện.



- **Đòn dông nhà người ta đâm vào nhà**

Quả thật, kinh nghiệm đời này sang đời khác cho thấy đòn dông nhà người ta đâm vào nhà mình thì trong nhà sẽ xảy ra nhiều điều rủi ro, tai nạn hoặc hay bị tiếng thị phi oan uổng. Cần xem kỹ đòn dông từ phương nào đánh tới phương đó sẽ bị ảnh hưởng nhiều nhất

Từ phương Càn Tây Bắc - Tuất Hợi thì người cha sẽ bị tổn hại.
Từ phương Khảm Bắc - Tý, thì tổn hại cho người con trai giữa.
Từ phương Cấn Đông Bắc - Sửu Dần, tổn hại cho người con trai út.
Từ phương Chấn Đông - Mão tổn hại cho người con trai trưởng.
Từ phương Tốn Đông Nam- Thìn Tỵ thì tổn hại cho người con gái đầu.
Từ phương Ly Chính Nam – Ngọ thì tổn hại cho người con gái giữa.
Từ phương Khôn Tây Nam - Mùi Thân thì sẽ tổn hại cho người Mẹ.
Từ phương Đoài Chính Tây - Dậu thì sẽ tổn hại cho người con gái út.

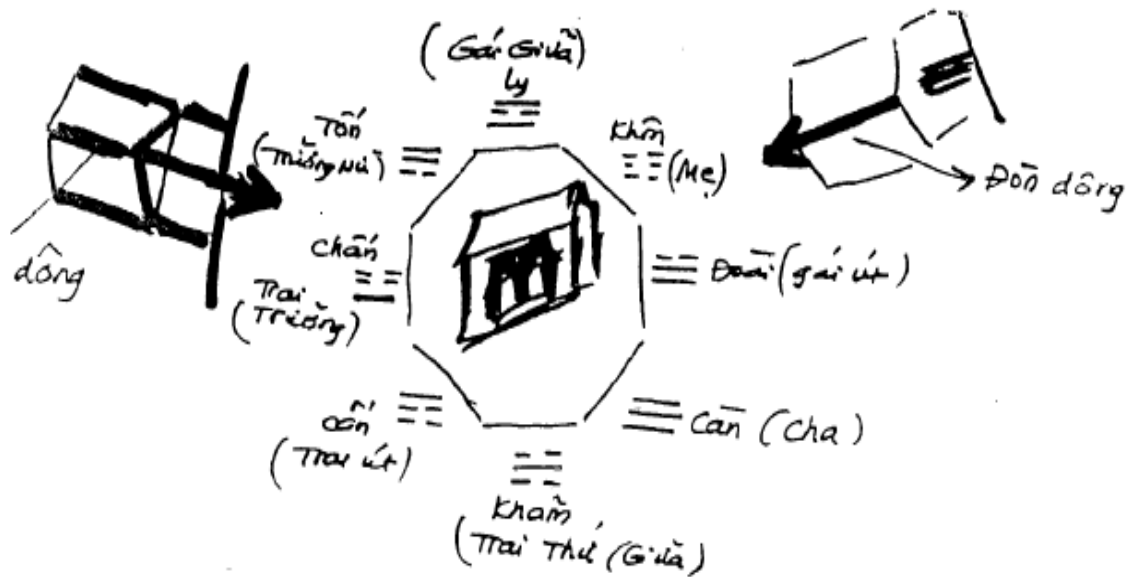

Những ngôi nhà cuối đường

1. Đường đâm thẳng: xấu

1- Đường đâm thẳng: xấu.

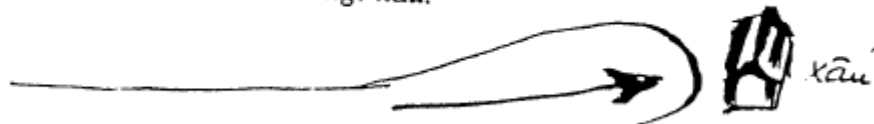

2. Đường vô tình: xấu



Nhà mang số 4 là nhà hữu tình . Nhà mang số 5 là nhà vô tình: xấu vì bị đường vô tình



Nhà A, B, C, D là nhà vô tình

3. Khu vực khí dừng: tốt

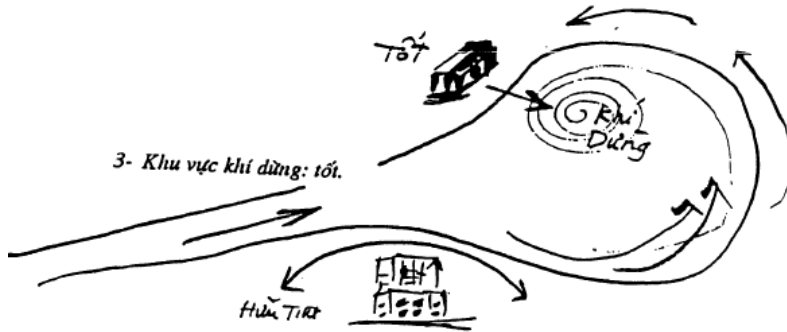

- **Ngã ba trước nhà**

Ngã ba trước cửa nhà, các nhà phong thủy gọi là giang thi. Rõ ràng là rất xấu. ngoại trừ các ngã ba nhắm đúng ở hướng Đông Nam thì lại tốt. Điều này không thấy sách nào giải thích rõ là tại sao xấu và tại sao gọi là giang thi. Có thể tai nạn thường xảy ra ở ngã ba hay ngã tư đường cho nên người ta thường thấy những người bị tai nạn nằm sóng soải trên đường y như là giang thi chẳng? Nhưng hướng Đông Nam có ngã ba thì tốt vì rằng ngay từ xưa quan niệm về khí âm dương đã ảnh hưởng rất lớn vào cuộc sống sinh hoạt của con người. Khí dương sinh từ tí, vượng tại Mão. Đến Thìn Ty thì khí dương đã đầy tràn. Thìn Ty là hướng Đông Nam. Lưu ý ánh sáng là dương, bóng tối là âm. Dương bên tả, âm bên hữu.

- **Gần khu vực điện cao thế**

Mặc dù sách vở viết về phong thủy hoàn toàn không đề cập đến ảnh hưởng của những dòng cao thế, nhưng thực tế cho thấy những rung động từ trường chung quanh khu vực có điện cao thế gây ảnh hưởng rất lớn trên sức khỏe của con người. Hay hơn hết nên tránh xa các khu vực điện cao thế cho đến khi nào khoa học chứng minh được con người không bị ảnh hưởng bởi từ trường của các dòng điện cao thế rồi hãy hay.



- **Gần nghĩa địa**

Rất nhiều sách vở đề cập, nhưng lại không thống nhất, sách thì nói tốt sách thì nói xấu cho nên không biết tin vào sách nào. Có điều chắc rằng ở đây hẳn có nhiều âm khí chỉ phù hợp với âm trạch chứ không thể phù hợp cho dương trạch. Như vậy là nhà gần nghĩa địa không thể gọi là tốt.

- **Hàng rào cao hơn cửa cái ra vào**

Nhà sẽ thiếu sinh khí vì thiếu ánh sáng. Ánh sáng là dương. Khí dương thiếu thì nhà sẽ không tốt.

- **Đường Cái:**

Những ngôi nhà sát cạnh sông hồ sẽ nhận trực tiếp KHÍ THỦY của sông hồ, nhưng những con đường dẫn đến nhà cũng ảnh hưởng đến ngôi nhà không ít. Kinh nghiệm cho thấy những ngôi nhà bị đường đâm thẳng vào thường bị nhiều bất ổn, không yên. Tuy nhiên, không phải người nào cũng bị ảnh hưởng mà tùy phương hướng nào của ngôi nhà bị đường đâm vào thì phương đó mới bị tổn thương.

Đường đâm vào phương Càn

Tây Bắc - Tuất Hợi thì người cha trong gia đình sẽ bị tổn hại.

Đường đâm vào phương Khảm

Bắc - Tý, thì tổn hại cho người con trai giữa.

Đường đâm vào phương Cấn

Đông Bắc - Sửu Dần, thì tổn hại cho người con trai út.

Đường đâm vào phương Chấn

Chính Đông - Mão thì tổn hại cho người con trai trưởng.

Đường đâm vào phương Tốn

Đông Nam- Thìn Ty thì tổn hại cho người con gái đầu.

Đường đâm vào phương Ly

Chính Nam – Ngọ thì tổn hại cho người con gái giữa.

Đường đâm vào phương Khôn

Tây Nam - Mùi Thân thì sẽ tổn hại cho người Mẹ.

Đường đâm vào phương Đoài

Chính Tây - Dậu thì sẽ tổn hại cho người con gái út.

Đường cần ôm vòng lấy ngôi nhà nhưng không được ôm quá siết, quá chặt. Phía Nam của ngôi nhà mà có đường là ngôi nhà đại lợi. Phía đông, bắc có đường thì không được tốt. Riêng tại hướng đông nam của nhà ở mà có ngã ba đường cái thì được sinh khí dồi dào, làm ăn thịnh vượng. Phía đông có sông có biển thì lại tốt hơn nữa.

Phần 4

HƯỚNG NHÀ – HƯỚNG CỬA VÀ CÁC QUAN HỆ TRONG NHÀ

1. Hướng nhà

Thông thường muốn biết chính xác hướng nhà thì phải lấy trung tâm của ngôi nhà làm chuẩn để đặt la bàn. La bàn chỉ mặt tiền về hướng nào hướng đó là hướng của ngôi nhà. Gọi tắt là hướng nhà. Nguyên tắc thì như thế, thực tế kinh nghiệm cho thấy cách này lại thiếu chính xác, vì đa số la bàn dân dụng rất dễ bị ảnh hưởng từ trường của các vật dụng bằng kim loại trong ngôi nhà. Cách thông dụng nhất là đứng ngay trước nhà mà đặt la bàn, tránh xa những vật dụng bằng kim loại để đo thì sự chính xác sẽ cao hơn.

Cũng cần lưu ý, một số sách địa lý phong thủy lưu truyền lại thì hướng nhà lại là hướng đằng sau. Vì rằng hướng là đằng trước, sơn là đằng sau. Nhưng phần lớn cấu trúc nhà của người Trung Hoa khi xưa chia nhà ra nhiều phòng, ngăn đều từ trước ra sau. Nhà chỉ có mỗi 1 phòng gọi là tịnh trạch thì hướng mới là hướng đằng trước. Nhà ngăn từ 2 đến 5 phòng gọi là động trạch, từ 6 cho đến 10 phòng gọi là biến trạch, 11 phòng trở lên gọi là hóa trạch. Các loại nhà gọi là động trạch, biến trạch, hóa trạch thì Hướng cũng chính là Sơn. Bởi thế cũng phải cần phân biệt để khỏi lẫn lộn mỗi khi cần tham khảo thêm tài liệu xưa.

Phải thận trọng mỗi khi định hướng nhà. Đa số thì hướng nhà đều quay mặt ra đường cái, nhưng cũng có một số ít hướng nhà lại ở bên hông thậm chí có nhà lại quay lưng ra đường. Phải lưu ý rằng cửa cái ra vào ở phía nào thì hướng nhà chính là phương phía trước.

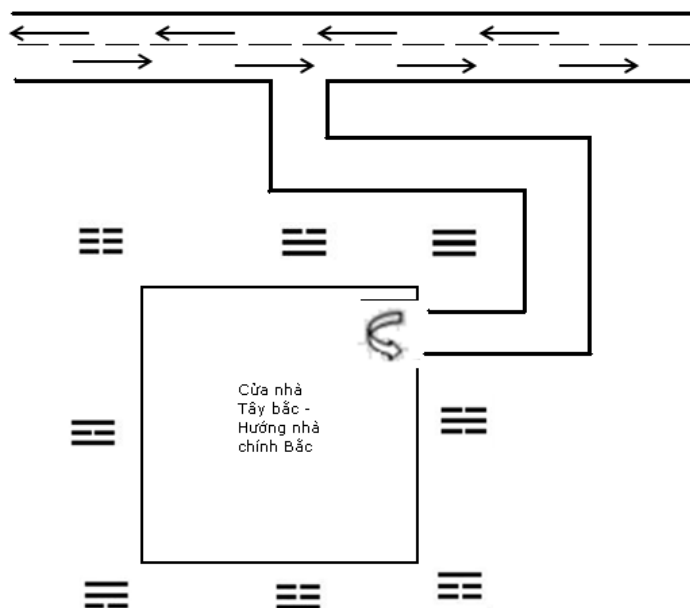

2. Hướng cửa

Cửa là nơi vào ra, khí luân lưu, chuyển động không ngừng cho nên cửa ra vào chủ về khí nhiều hơn là chủ về hướng. Thuật phong thủy chia cửa ra làm 3 loại:

- Cửa ở ngay chính giữa mặt tiền của ngôi nhà gọi là chính môn.
- Cửa lệch dứt khoát về phía bên phải hoặc bên trái gọi là thiên môn.
- Cửa lệch bên phải hoặc bên trái nhưng một phần còn nằm trong trung điểm của mặt tiền, nghĩa là không dứt khoát, nửa bên này nửa bên nọ thì gọi là hỗn môn.

Hai loại chính môn, thiên môn có tốt có xấu. Loại hỗn môn thì dứt khoát là xấu rồi.

a./ Cửa ngay chính giữa mặt tiền

Loại cửa này gọi là chính môn. Hướng nhà cùng chung với hướng cửa. Hãy nhìn kỹ nóc nhà rồi mới xác định cửa. Nếu nhà có nhiều nóc thì chỉ tính nóc nào có cửa cái. Phong tục nước ta có châm ngôn để nhớ “Người có tóc, nhà có nóc”.

Nhìn kỹ những hình hướng dẫn dưới đây để có thể phân biệt được rõ ràng hơn:

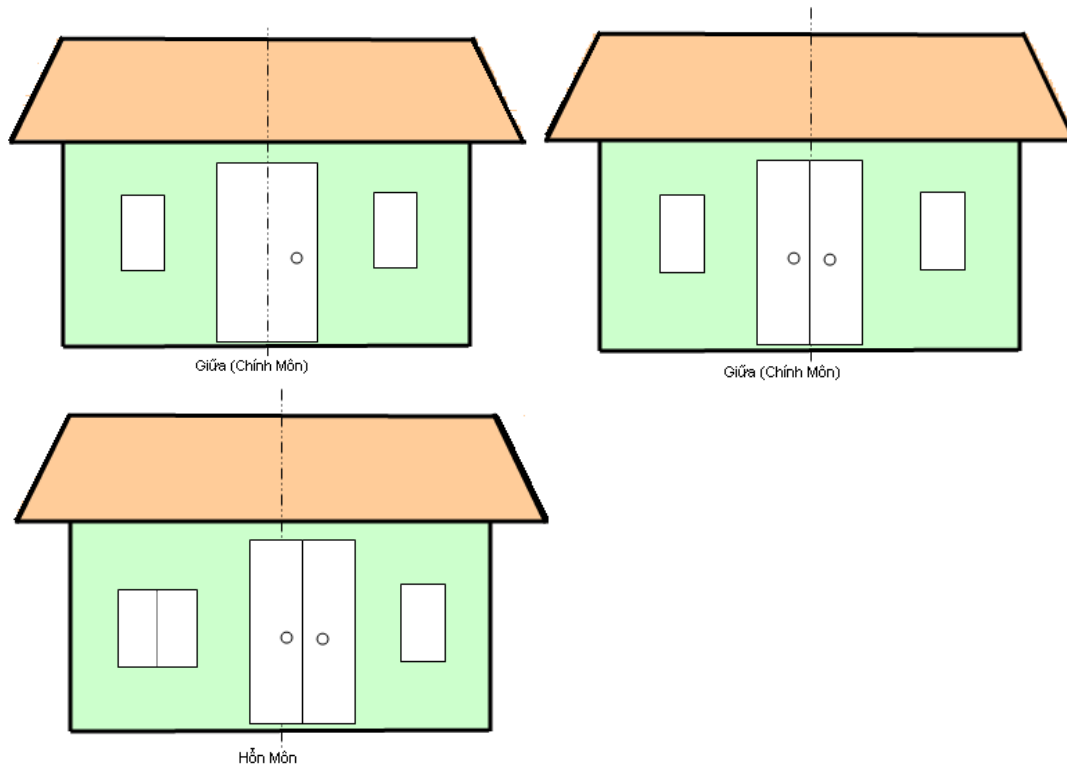

b./ Cửa thiên môn

Tổng quát thì chia ra 2 loại cửa lệch thiên về phía bên phải hoặc lệch thiên về bên trái.

- Cửa lệch về bên phải nghĩa là từ trong nhà nhìn ra trước hướng nhà, cửa ra vào nằm về phía bên tay phải. Cho dù vị trí của nhà có sát cạnh với trung tâm hướng hay ở ngay góc phải của căn nhà đi nữa thì cũng được quy định loại cửa này là thiên môn hữu.

- Cửa lệch thiên về bên trái nghĩa là từ trong nhà nhìn ra trước hướng nhà, cửa ra vào nằm về phía bên tay trái. Cho dù vị trí của nhà có sát cạnh với trung tâm hướng hay ở ngay góc trái của căn nhà đi nữa thì cũng được quy định loại cửa này là thiên môn tả.

Như đã nói qua ở phần trên, cửa là nơi khí vào ra, luân lưu không ngừng. Khoa phong thủy lấy khí là chủ cho nên khi thấy cửa nhà lệch về phía bên phải thì khí vào nhà sẽ là từ hướng bên tay phải. Ngược lại, cửa nhà lệch về phía bên tay trái thì khí vào nhà sẽ từ hướng bên tay trái.

Ví dụ: Nhà hướng đông nam, Cửa thiên môn bên phải thì cửa sẽ là hướng nam. Nhà hướng tây, cửa thiên môn bên trái thì cửa sẽ là hướng tây nam.

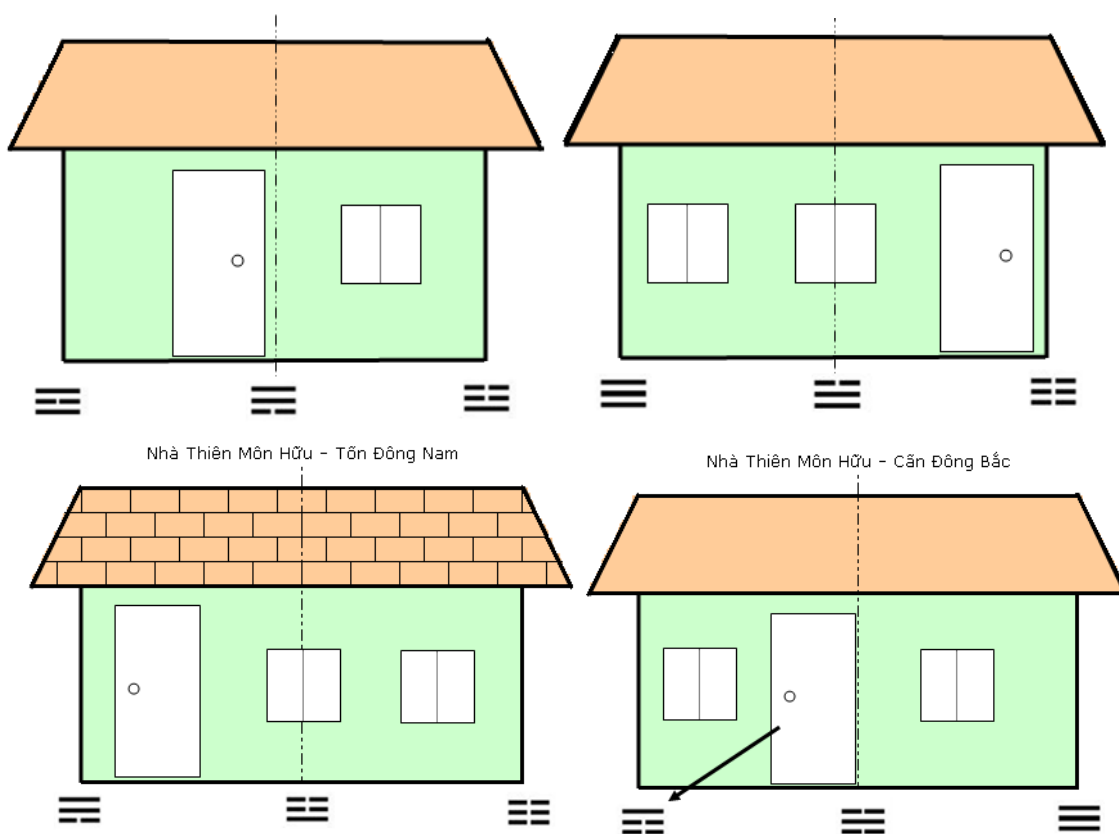

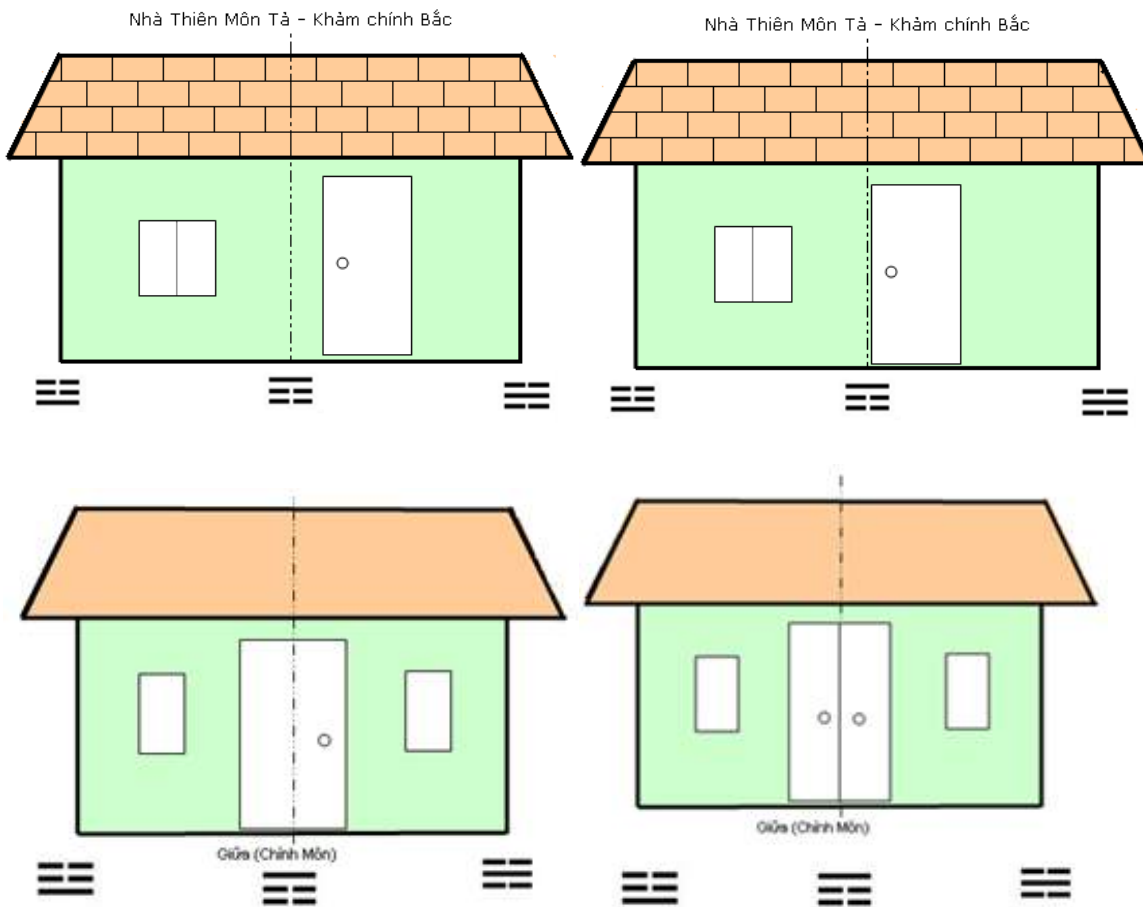

Trong thực tế, nếu thích quan sát thì quý vị sẽ gặp một số kiểu nhà không nằm trong hướng dẫn của sách vở người xưa để lại, bởi vậy quý vị cần phải nắm vững những nguyên tắc căn bản của khoa phong thủy thì dù cho gặp tình huống nào, quý vị cũng có thể giải quyết được

Ví dụ: Nhà hành mộc có nóc nhà khá dài, một phần bên góc không dựng vách để làm chỗ đậu xe. Hướng nhà thì chắc quý vị không bị trở ngại nhưng khi tính hướng cửa là chính môn hay thiên môn, quý vị sẽ thấy luồng cuống vì sách vở dạy hãy lấy nóc nhà làm chính. Nhà thì phải có nóc đồng thời cũng phải có vách có tường thì mới thành là nhà. Rõ ràng nóc chưa đủ mà cần phải có vách nữa mới đủ yếu tố cấu tạo thành một căn nhà để ở. Vì vậy quý vị phải nhớ nhà thì có nóc nhưng cũng phải cần có vách, có tường.

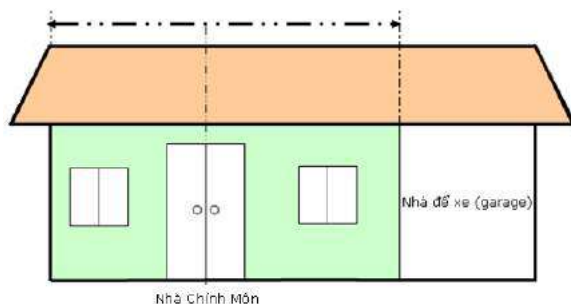

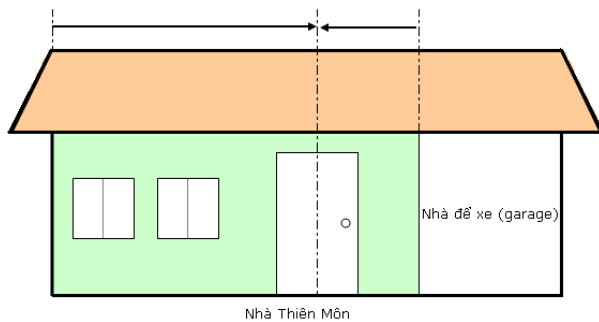

Có thể đến đây quý vị sẽ có thắc mắc nếu như nhà có hai, thậm chí ba hay bốn đòn dông. Có nhà đòn dông cao thấp không đều nhau. Có nhà đòn dông cắt nhau như chữ T. Cũng không ít nhà làm thêm mái trước cửa, cô tình y như là nhà bị đòn dông nhà người đâm vào. Thật vậy, đòn dông cao thấp không đều nhưng trên cùng một hướng thì chỉ làm cho ngũ hành của căn nhà thay đổi, tốt xấu còn phải tùy thuộc vào nhiều yếu tố nữa mới có thể khẳng định. Nhưng đòn dông mà đánh vào nhau thì chắc chắn không thể gọi là tốt được rồi. Đòn dông nhỏ mà đâm vào đòn dông lớn là trong nhà người nhỏ gây phiền hà cho người lớn. Dưới thấp mà đánh cao là tiểu nhân gây phiền hà cho quân tử hoặc con cái gây phiền hà cho mẹ cha. Muốn rõ cội nguồn thì phải luận thêm 8 quẻ.

Trường hợp đặc biệt: Cửa cái nằm giữa 2 cung, nghĩa là nằm phân nửa thuộc cung này phân nửa thuộc cung kia. Nếu gặp cửa thiên môn thì khí và hướng dứt khoát thiên về hướng bên có cửa. Nếu gặp chính môn thì quả khó khăn. Loại nhà có cửa nằm ở hai cung thì mọi sự bất nhất, hỗn loạn, mưu sự khó khăn. Nếu hai cung đồng thuộc đông tứ cung hoặc đồng thuộc tây tứ cung thì khả dĩ còn ít hại, chứ nửa đông nửa tây thì hại vô cùng.

Đông tứ cung gồm có 4 cung: Chấn, Tốn, Ly, và Khảm. Như vậy 4 hướng: Đông, Đông nam, Nam và Bắc gọi là Đông tứ hướng.

Tây tứ cung gồm có 4 cung: Đoài, Khôn, Càn, và Cấn. Như vậy 4 hướng: Tây, Tây nam, Tây bắc, và Đông bắc gọi là Tây tứ hướng.

Bởi thế, những ngôi nhà có hướng cửa và chủ phòng đều ở trong 4 cung Khảm, Ly, Chấn, Tốn gọi là nhà Đông tứ trạch thì nhà ở tất được tốt. Nếu lẫn lộn tây tứ cung vào thì gọi là đông tây lẫn lộn, nhà ở tất xấu.

Những ngôi nhà có hướng cửa và chủ phòng đều ở trong 4 cung Đoài, Khôn, Càn, Cấn gọi là nhà Tây tứ trạch thì nhà ở tất được tốt. Nếu lẫn lộn đông tứ cung vào thì gọi là đông tây lẫn lộn, nhà ở tất xấu.

Trong khoa phong thủy, quý vị cũng nên làm quen với một vài hán tự như: Đông trù là bếp đặt ở một trong các cung khảm ly chấn tốn. Đông trù là bếp đem lại thịnh vượng cho đông tứ trạch và làm suy bại tây tứ trạch. Tây trù là bếp đặt ở một trong các cung càn đoài khôn cấn. Tây trù là bếp đem lại thịnh vượng cho tây tứ trạch và làm suy bại đông tứ trạch. Cần lưu ý thêm quý vị, theo quan niệm

đông phương thì Bếp là nơi nuôi dưỡng người. Bếp tốt là nhà có thừa đủ thức ăn thức uống, người trong gia đình có đủ điều kiện dinh dưỡng tốt, gia đình dư ăn dư mặc, con cái mạnh khỏe... Ngược lại bếp xấu thì trong nhà hẳn có nhiều khó khăn, sinh ra xào xáo; thiếu dinh dưỡng thì phát sinh bệnh tật...

Đông mệnh là mệnh của chủ nhà có cung Phi nằm một trong 4 cung khám ly chấn tốn. Đông mệnh nên ở trong nhà đông tứ trạch mới tốt, ở tây tứ trạch thì bớt tốt. Tây mệnh là mệnh của chủ nhà có cung Phi nằm một trong 4 cung càn đoài khôn坎. Tây mệnh nên ở trong nhà tây tứ trạch mới tốt, ở đông tứ trạch thì bớt tốt. Tóm lại, ở đông tứ trạch phải dùng đông trù mới tốt. Nếu chủ nhà thuộc đông mệnh nữa là trọn tốt, nếu chủ nhà tây mệnh thì bớt tốt.

Ở đông tứ trạch mà dùng tây trù là nhà bất lợi, không thể thịnh vượng được. Nếu chủ nhà đông mệnh thì còn khá một ít. Chủ nhà tây mệnh nữa thì càng suy vi.

Ở tây tứ trạch mà dùng đông trù là nhà bất lợi, không thể thịnh vượng được. Nếu chủ nhà tây mệnh thì còn khá một ít. Chủ nhà đông mệnh nữa thì càng suy vi.

Cửa cái thuộc đông tứ cung mà chủ phòng hay sơn phòng thuộc tây tứ cung là nhà đông tây hỗn loạn, bất phát. Nếu dùng đông trù thì cũng đủ ăn. Dùng tây trù thì suy sụp. Đã dùng tây trù, chủ nhà lại tây mệnh thì càng khổ nữa.

Cửa cái thuộc tây tứ cung mà chủ phòng hay sơn phòng thuộc đông tứ cung là nhà đông tây hỗn loạn, bất phát. Nếu dùng tây trù thì cũng đủ ăn. Dùng đông trù thì suy sụp. Đã dùng đông trù, chủ nhà lại đông mệnh thì càng khổ nữa.

Hình giải thích trường hợp cửa cái nằm giữa 2 cung:

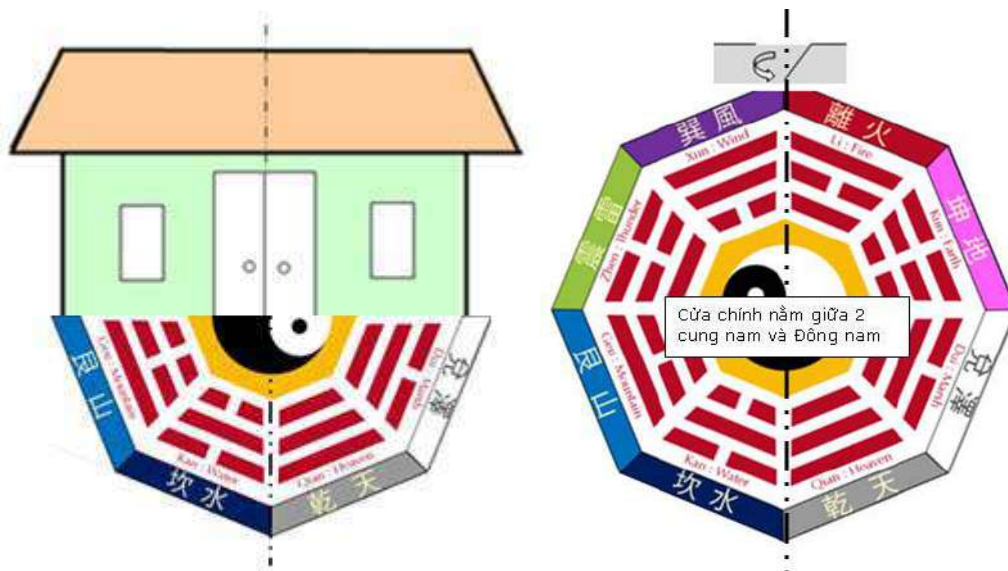

Cửa chính nằm giữa 2 cung
Càn và Khảm

3. Các chỗ quan hệ trong nhà:

Một ngôi nhà thường có 7 chỗ quan hệ ảnh hưởng đến tốt xấu là: cửa ngõ, cửa cái, cửa phòng, cửa bếp, chủ phòng hay sơn chủ, vị trí bếp và hướng bếp. Tuy nhiên hướng cửa cái, chủ phòng và vị trí bếp quan trọng hơn vì ảnh hưởng đến tốt xấu của căn nhà nhiều hơn.

A. Những quan hệ tốt:

Những chỗ có quan hệ tốt là những chỗ có cùng đông tứ cung là khảm ly chân tốn. Hay những chỗ có cùng đông tứ hướng như Đông, Đông nam, Nam và Chính Bắc. Gọi chung là Đông cực. Hoặc những chỗ có cùng Tây tứ cung như càn đoài cần khôn. Hay những chỗ có cùng tây tứ hướng như Tây, Tây bắc, Tây nam và Đông bắc. Gọi chung là Tây cực.

Ví dụ: Nhà có cửa cái hướng đông nam. Phòng ngủ của chủ nhà ở khu vực phía bên trái là ở cung chân hay phương chánh đông. Hai cung Tốn và Chấn hay hai phương đông nam và nam đều thuộc đông tứ cực. Như vậy phòng ngủ của chủ nhà được tốt vì có quan hệ tốt.

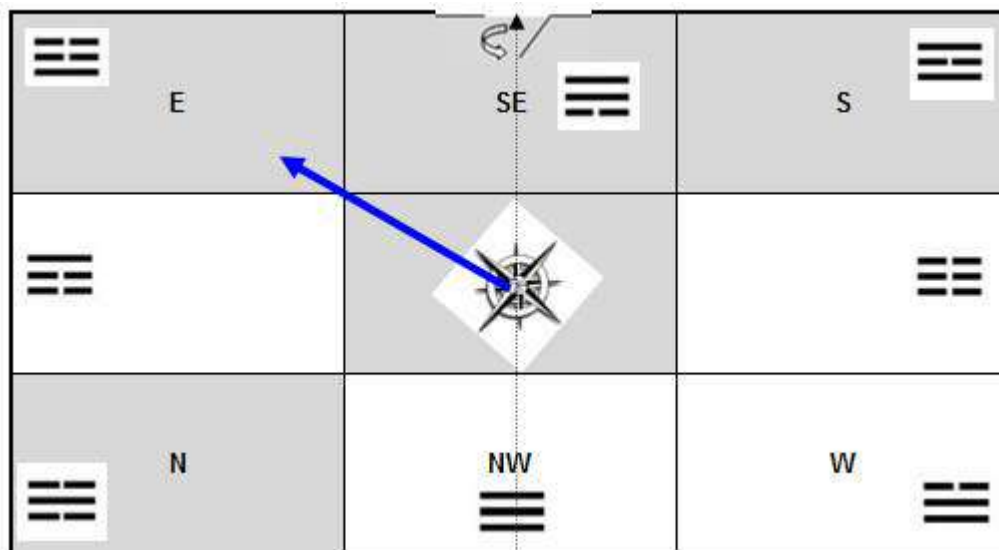

Những cung màu xám là những cung hay khu vực tốt

Ví dụ: Nhà có cửa cái hướng tây nam. Nhà bếp đặt ở bên tay phải tính từ trung tâm căn nhà. Đặt la bàn ngay tâm nhà thì nhà bếp sẽ ở phương tây bắc hay phương Càn. Phương tây bắc và phương tây nam hay cung càn và cung khôn đều thuộc tây tứ cung nói chung là thuộc tây tứ cực. Như vậy cửa cái và bếp có quan hệ tốt, cho nên nhà này có bếp tốt.

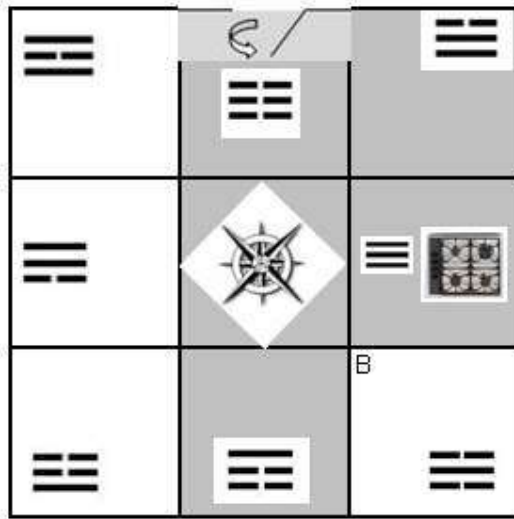

Những cung màu xám là cung tốt

B. Những quan hệ xấu:

Những quan hệ xấu là những chỗ không cùng đông tứ cục hoặc không cùng tây tứ cục. cũng có nghĩa là đông tây hỗn loạn thì chắc rằng các quan hệ không thể tốt được rồi.

Ví dụ: Nhà có cửa cái hướng chính bắc. Phòng làm việc ở bên tay phải nghĩa là ở phương đông bắc. Phương bắc thuộc cung khảm, đông bắc thuộc cung cấn. Khảm thuộc đông tứ cục, Cấn thuộc tây tứ cục; Như vậy phòng làm việc phải chịu xấu vì gặp đông tây hỗn loạn.

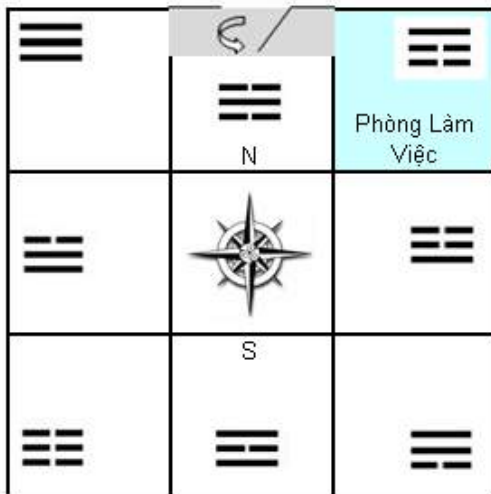

Ví dụ: Nhà có cửa cái hướng tây nam. Cầu thang lên tầng trên ở phía bên tay trái tính từ tâm nhà nhìn ra cửa cái. Cầu thang lên tầng trên như vậy là ở hướng nam thuộc cung Ly. Tây nam cung Khôn thuộc tây tứ cục. Nam cung Ly thuộc đông tứ cục. Đông tây hỗn loạn, vị trí cầu thang không tốt thì lầu trên không thể tốt được.

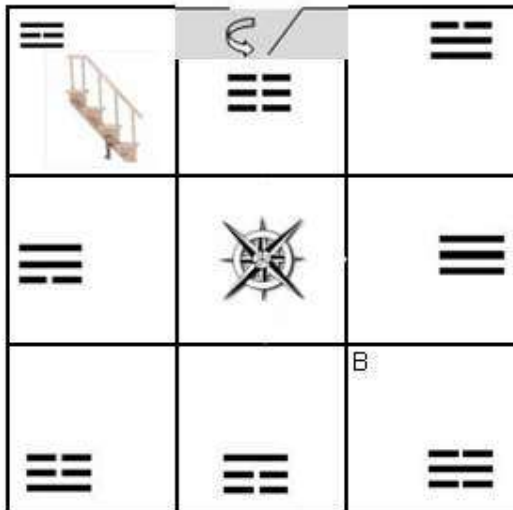

C. Cách phân cung, điểm hướng

Đặt la bàn ở giữa trung tâm nhà. Xác định hướng nhà, ngay sau đó xác định hướng cửa cái (Chính Môn hay Thiên Môn) để biết cửa cái thuộc đông hay tây tứ cục

Chia căn nhà ra thành 8 khu vực (KV)

- Khu vực ở phương bắc thuộc cung Khâm ☶
- Khu vực ở phương đông bắc thuộc cung Cấn ☶
- Khu vực ở phương chính đông thuộc cung Chấn ☳
- Khu vực ở phương đông nam thuộc cung Tốn ☴
- Khu vực ở phương nam thuộc cung Ly ☲
- Khu vực ở phương tây nam thuộc cung Khôn ☷
- Khu vực ở phương tây thuộc cung Đoài ☱
- Khu vực ở phương tây bắc thuộc cung Càn ☰

Riêng khu vực trung tâm căn nhà được tính trùng với khu vực hướng nhà

Ví dụ:



Sau khi xác định được hướng cửa. Từ cung của cửa cái tính đến từng cung của khu vực, xác định tốt xấu căn cứ trên quan hệ đông hay tây cục. Đông với đông hoặc tây với tây thì khu vực tốt. Đông gặp tây, tây gặp đông thì khu vực phải chịu xấu. Nguyên tắc này trong thuật phong thủy gọi là **An Du Niên**.

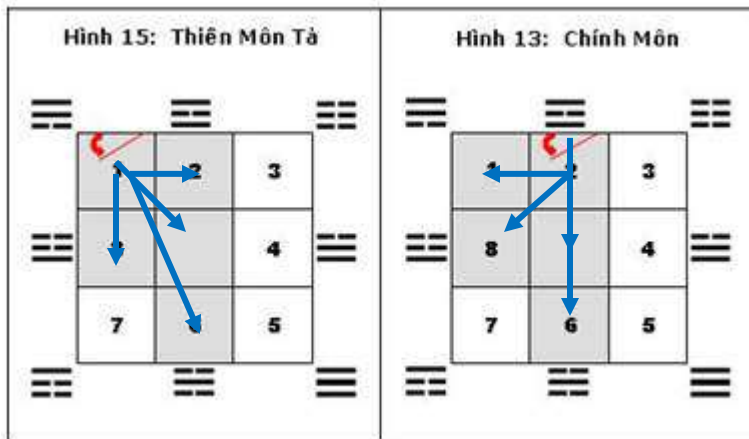

Hình 15 cửa Đông nam

Hình 13 cửa Nam

Quan hệ Đông cục:

- 4 cung tốt là Khảm Ly Chấn Tốn.
- 4 cung xấu là Cấn Đoài Cấn Khôn.

Ví dụ: Nhà hướng Đoài, cửa Thiên Môn Hữu, khí vào hướng Càn

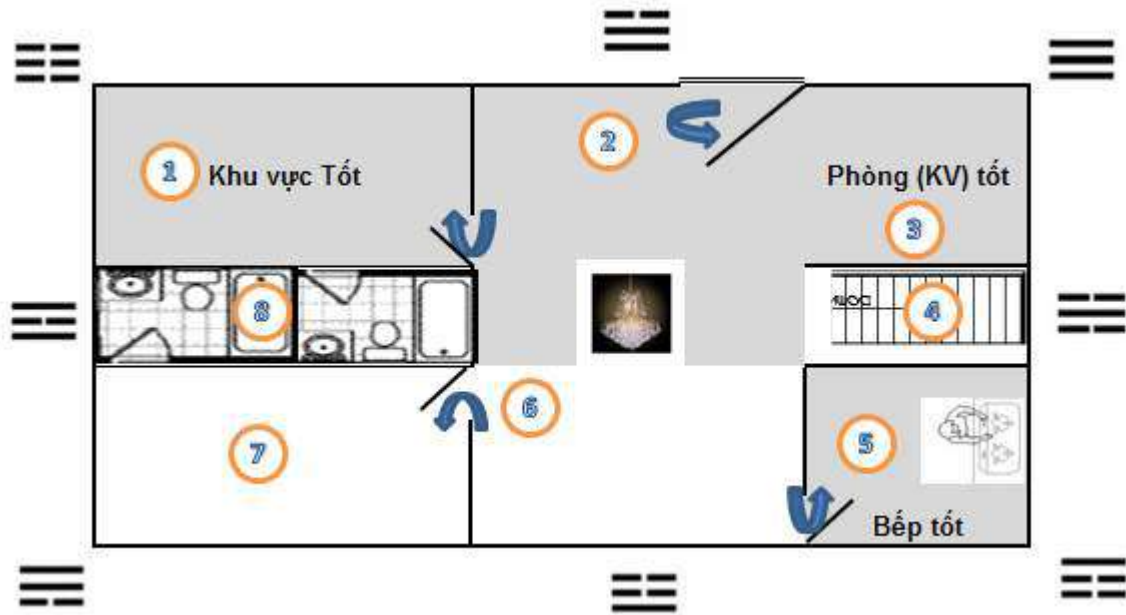

Thử phân tích ví dụ trên: Phòng 1 hướng tây nam thuộc cung Khôn. Phòng 2 cũng giống như khu vực trung tâm nhà hướng tây cung Đoài. Phòng 3 hướng tây bắc cung Càn. Phòng 5 đang làm nhà bếp hướng đông bắc cung Cấn. Bốn phòng (KV) này TỐT vì so với hướng cửa cái là Càn đều thuộc tây cực. Tây gặp tây, hay đông gặp đông nghĩa là cùng tây hay cùng đông đều được tốt.

Quý vị xem lại tất cả ví dụ hướng dẫn, rõ ràng sự quan hệ giữa các cung đều đặt trên cơ sở cung của cửa cái. Nghĩa là đặt cung của cửa cái làm chuẩn để tính quan hệ tốt xấu cho các cung kia. Cũng cần lưu ý lại là Khí vào nhà là từ Cửa Cái là vì cửa cái là nơi ra vào thường xuyên, khí luôn luôn di động, luân lưu không ngừng.

Trong hình vẽ ví dụ trên, quý vị thấy phòng số 8 tại phương nam cung Ly thuộc đông tứ cực. Phòng này xấu cho nên chủ nhà quyết định làm hẹp lại, đồng thời sử dụng làm nhà vệ sinh chứ không làm phòng ngủ. Phòng số 7 không Tốt tuy nhiên chủ nhà đã làm rộng ra đồng thời sử dụng làm phòng ngủ cho chủ nhà, gọi là CHỦ PHÒNG hay SƠN CHỦ.

Đến đây quý vị có thể rút tĩa ra kinh nghiệm trước tiên là:

Những chỗ tốt thì xây dựng rộng ra để làm phòng ngủ, bếp hay nơi làm việc kinh doanh. Những chỗ xấu thì thu hẹp lại và sử dụng để làm phòng vệ sinh, áo quần...

Thử luận bàn sơ đồ căn nhà dưới đây:

- Nếu nhà hướng Nam? Nhà hướng Tây Bắc?

- Cửa cái không phải Chính Môn mà xem chùng Thiên Môn lệch phải. Cầu thang xem chùng ở cùng phương với phòng living room.

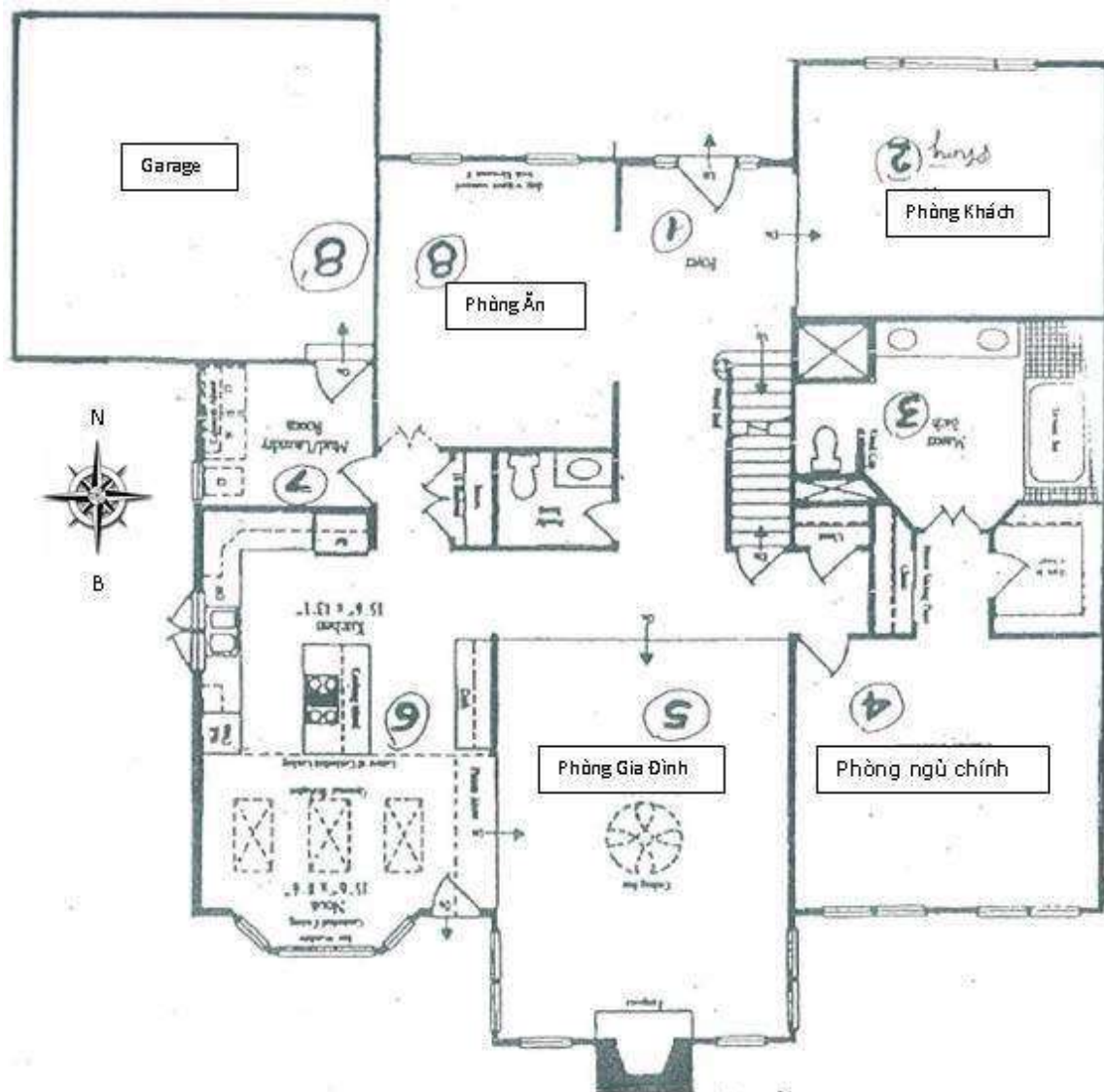

Bài tập để thử tính tốt xấu các vị trí trong nhà trong những căn nhà phức tạp sau:

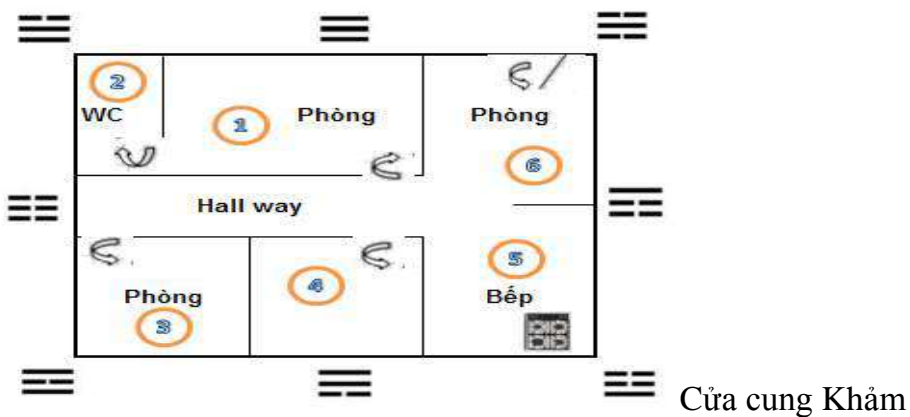
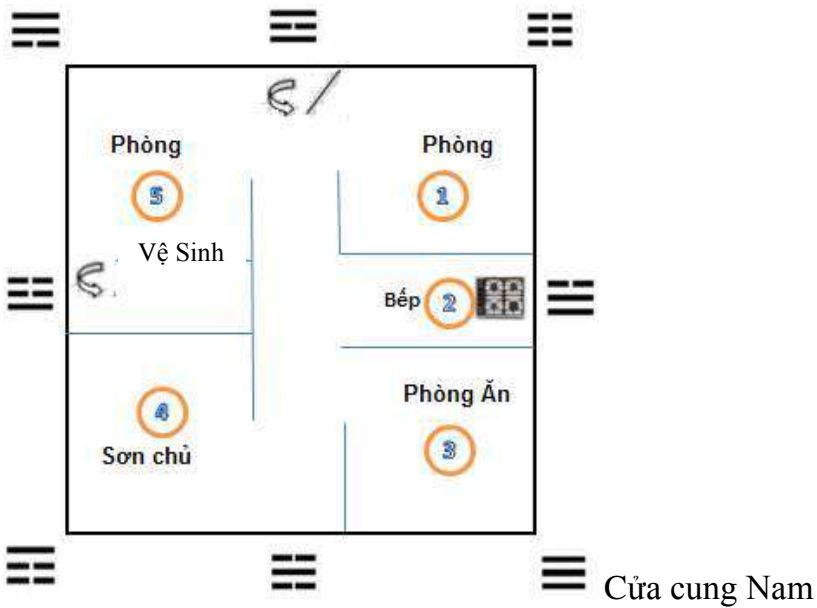
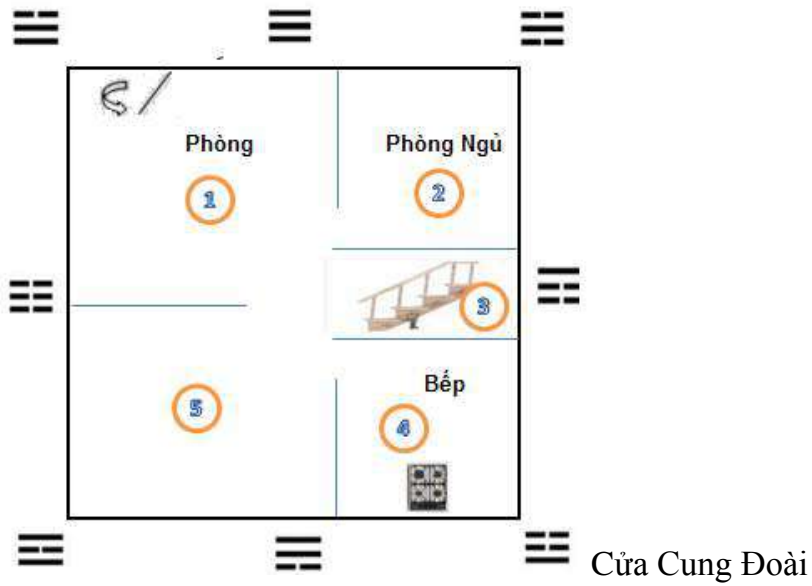

Bài Ôn:

Nhà hướng Khảm (☵) Chính Môn

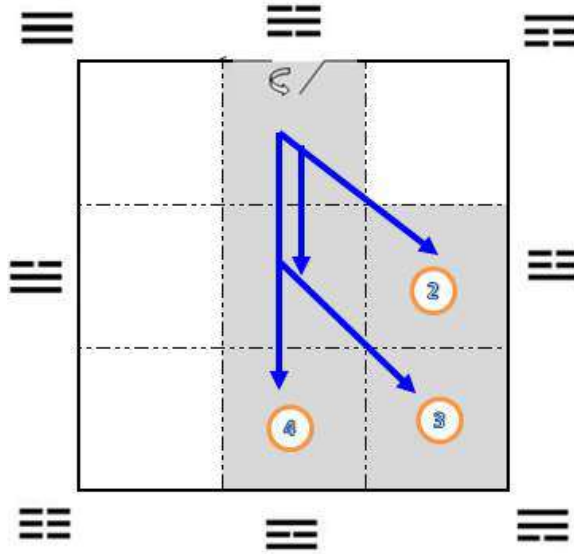

Hướng Khảm Chính Môn tức là Nhà với Cửa cùng hướng Chính Bắc thuộc Đông cực.

Từ Khảm tính thuận: Khảm → Cấn → Chấn → Tốn → Ly → Khôn → Đoài → Càn.

Khảm gặp Chấn số 2 cùng Đông cực. Vị trí số 2 TỐT.

Khảm gặp Tốn số 3 cùng Đông cực. Vị trí số 3 TỐT.

Khảm gặp Ly số 4 cùng Đông cực. Vị trí số 4 TỐT.

Các vị trí khác Đông Tây Hỗn loạn: XẤU

Lưu Ý:

- Càn-Đoài-Cấn-Khôn là Tây cực hay Tây Bắc-Tây-Đông Bắc-Tây Nam là Tây Tứ hướng.

- Khảm-Ly-Chấn-Tốn là Đông cực hay Bắc-Nam-Đông-Đông Nam là Đông Tứ hướng.

D: Phần tổng hợp:

Đi vào phần tổng hợp được, nghĩa là quý vị đã thông suốt những phần đầu. Dù sao quý vị cũng cần lưu ý lại một vài điểm quan trọng nêu ở các phần trước như ngũ hành sinh khắc, 8 cung của Bát quái đồ ứng với các phương hướng thực tế.....

Ví dụ

1. Nam sinh năm bính ngọ. Nhà dài dạng hành mộc hướng đông nam, từ trong nhà nhìn ra, cửa mở ở bên trái. Núi ở xa có dạng hành kim. Thử phân tích: Nam bính ngọ mạng thủy, phi cung đoài. Mạng thủy ở trong một căn nhà hành mộc. Mặc dù thủy sinh mộc thuộc ngũ hành tương sinh, nhưng nhà cần sinh cho người, người mà sinh cho nhà là người bị tiết khí, hao lực.

Núi hành kim, nhà hành mộc. Kim đi khắc mộc. Nhà bị khắc thì nhà không thể tốt được. Biết rằng kim tham đi sinh thủy mà thủy thì đi sinh mộc, vì thế khu vườn chung quanh nhà được đề nghị cải tạo lại theo dạng hành thủy để kim đi sinh thủy, thủy đi sinh mộc thì nhà mới dạng tốt.

Người mạng thủy đang bị sinh xuất, hao lực vì bị tiết khí. Cho nên thủy cần phải được dư thừa. Hình dạng của khu vườn trở nên quan trọng, cần có dạng hành thủy cũng có nghĩa tăng lực thủy vì thủy đang bị tiết khí.

2. Nhà hành mộc hướng đông nam tức là cung tốn (☱). Cửa mở bên trái tức là hướng chính đông cung chấn (☳). Tốn và chấn đều thuộc đông cực, đây là một căn nhà tốt.

3. Phi cung Nam Bính Ngọ là Đoài thuộc Tây Tứ Cục. Nhà thì tốt nhưng lại thuộc Đông Tứ Cục. Người Đông mệnh vào ở nhà này thì được hưởng 100% tốt. Người Tây mệnh thì không thể hưởng được trăm phần vì đông tây dị biệt, chỉ hưởng được tối đa 75% mà thôi.

Thử vẽ lại tất cả các hướng nhà và các hướng cửa để có thể rút tĩa một vài kinh nghiệm bản thân:

(Hình vẽ được đánh số từ 1 đến 24 tượng trưng cho 24 loại nhà và cửa. Trong nhà các khu vực được đánh số từ 1 đến 8. Cung số 2 cũng chính là cung giữa nhà quyết định tốt xấu cho toàn căn nhà.)

Hướng Chính Bắc

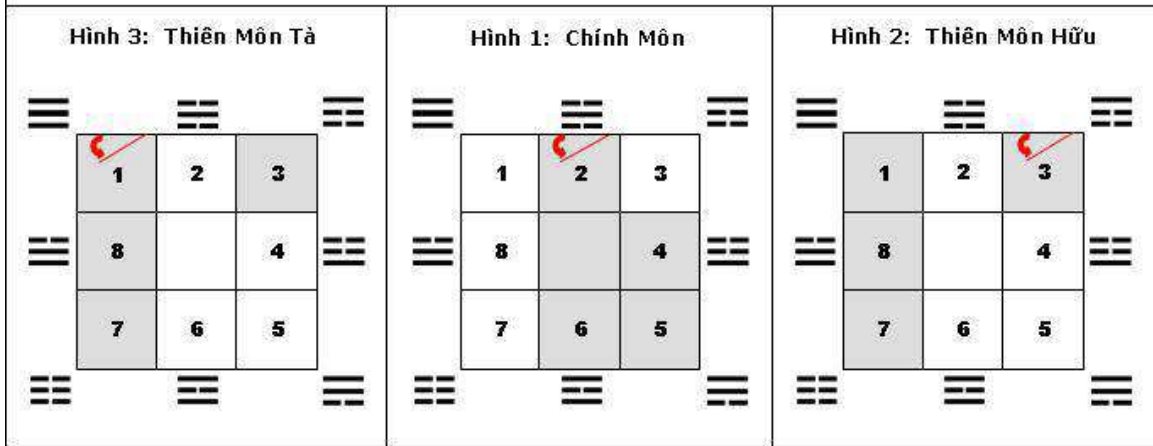

Hướng Đông Bắc

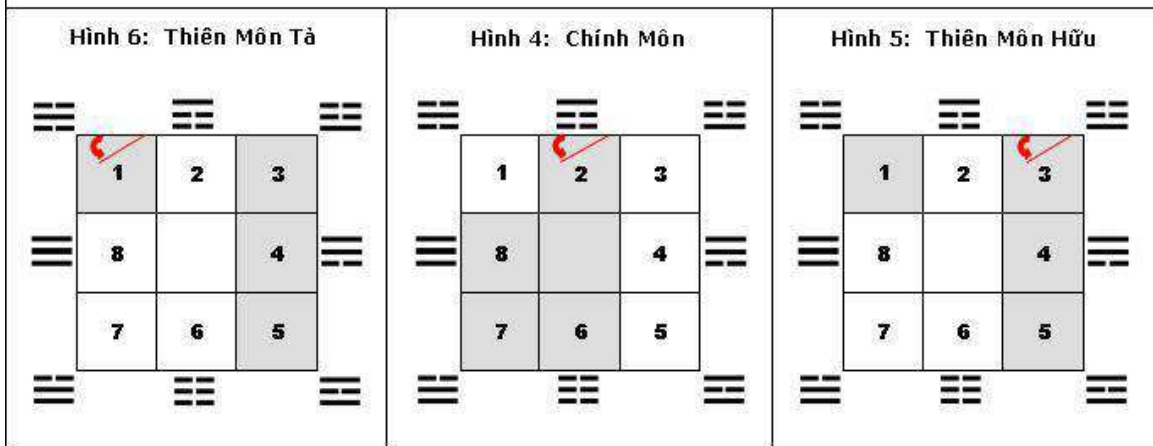

Hướng Chính Đông

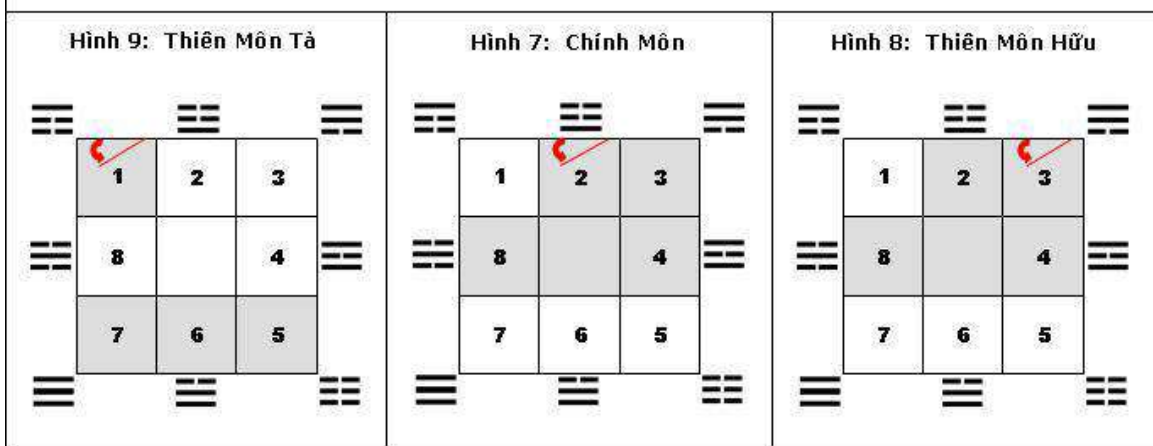

Hướng Đông Nam

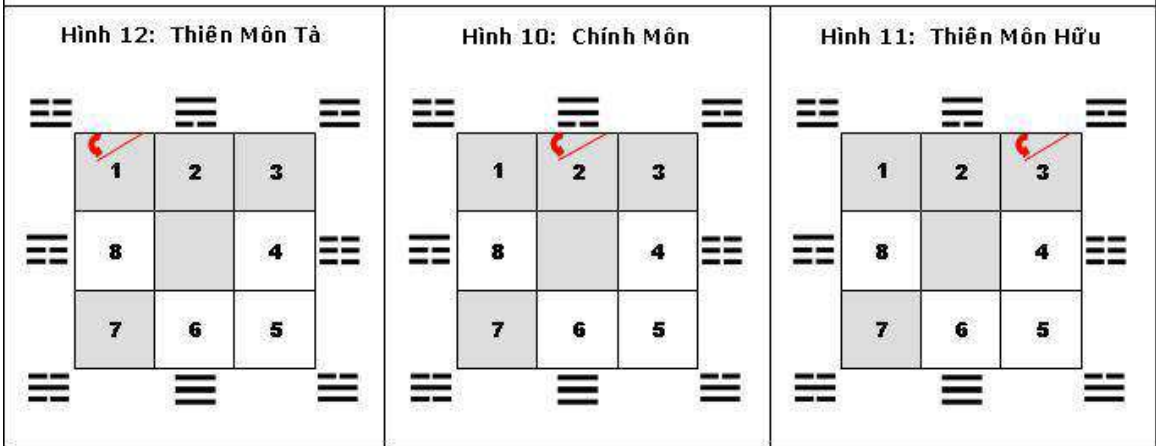

Hướng Chính Nam

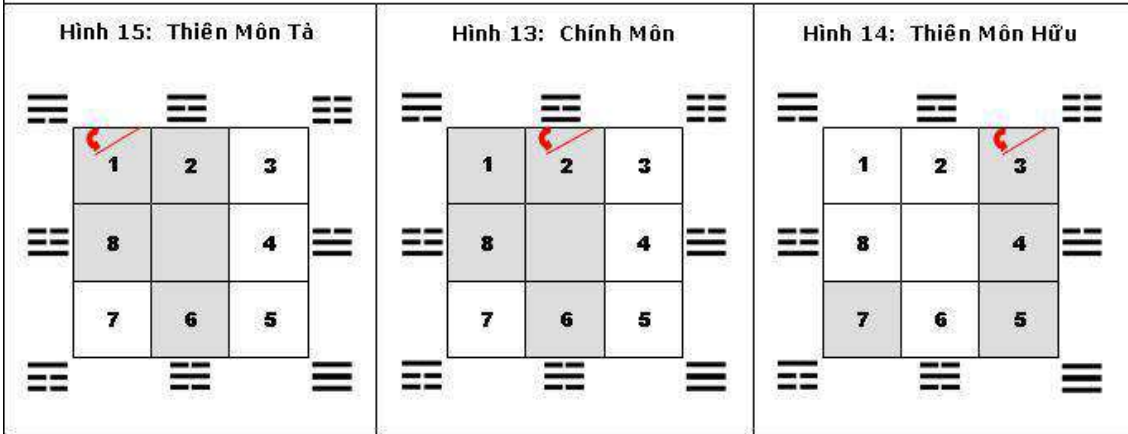

Hướng Tây Nam

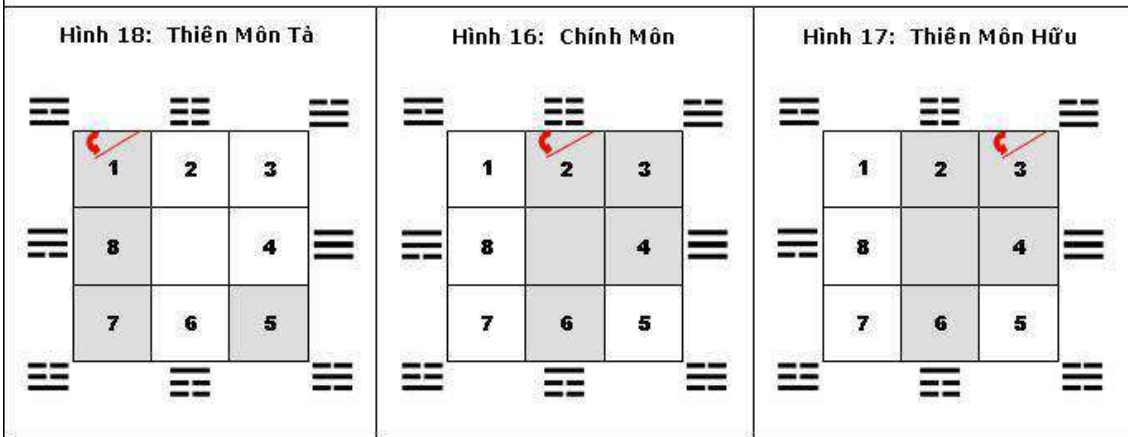

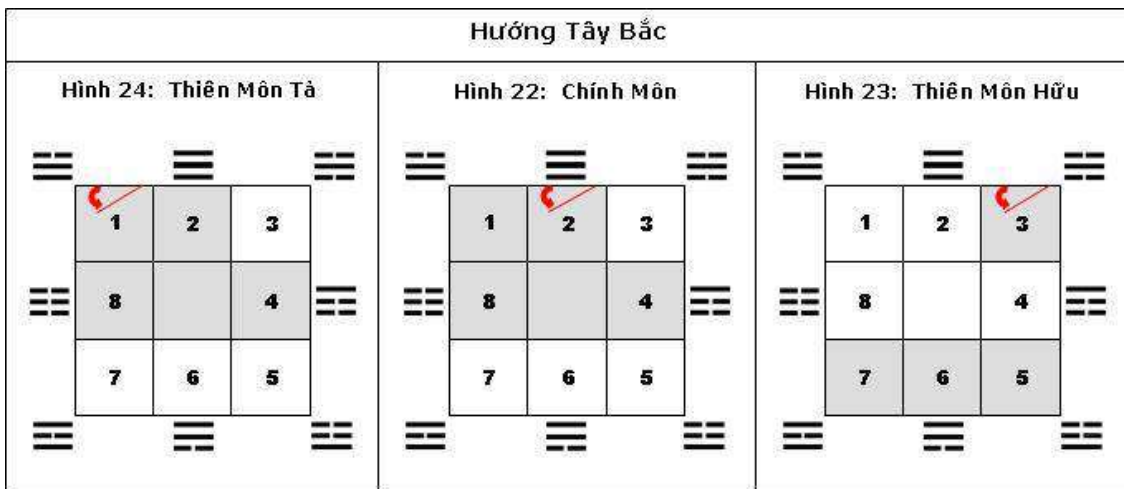
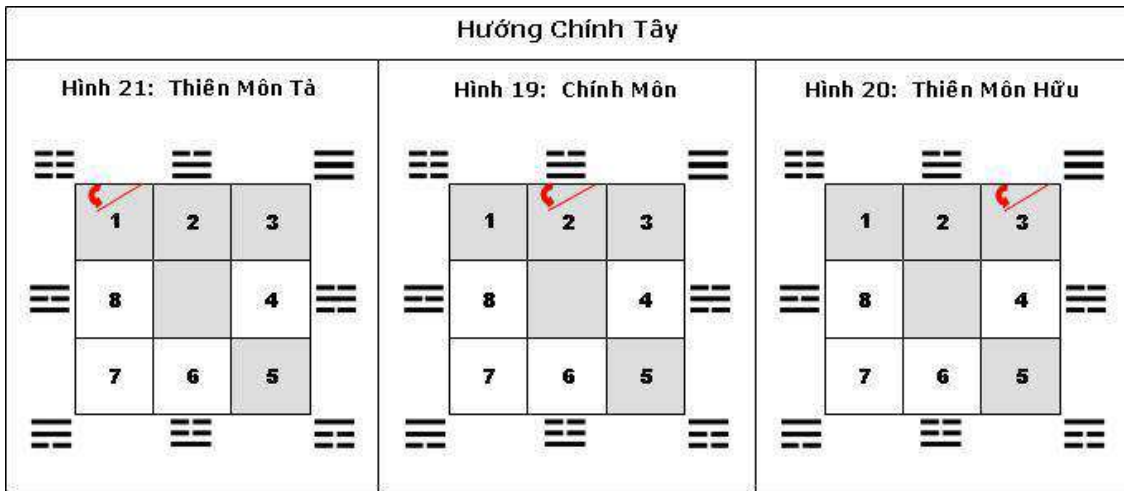

Nếu như quý vị chỉ nhìn những hình đã vẽ sẵn thì chắc chắn quý vị không thể luận bàn sâu sắc được. Quý vị cần phải vẽ lại ra trên giấy, an lại các cung, nắm thật vững đông tây cực, đông tây mệnh để có thể đi vào nội thất một cách tường tận. Một số điểm cần quan tâm sau khi quý vị đã phân cung điểm hướng xong một căn nhà:

1. Nhà chính môn thường là nhà tốt. Khu vực đánh số 2 cũng chính là khu vực giữa nhà. Khu vực số 2 tốt tức là nhà tốt, khu vực này xấu tức là căn nhà này xấu.
2. Một căn nhà được trọn tốt không có nghĩa là tất cả các cung trong nhà đều tốt cả. Trong dịch lý cũng như khoa địa lý dương trạch đều cho rằng trong âm phải có dương, trong dương phải có âm. Dương và âm hai thể không thể tách rời được nhau, nghĩa là trong xấu cũng có tốt, trong phúc cũng coi chừng họa. Biết như thế để làm to rộng những chỗ tốt, làm nhỏ hẹp lại những chỗ xấu hay thường tận dụng những chỗ tốt để làm việc, làm phòng ngủ, đặt nhà bếp. Những chỗ xấu dùng làm phòng vệ sinh, phòng để quần áo và những chỗ xấu thường nên làm nhỏ hẹp lại. Hoàn toàn không thể triệt tiêu được những khu vực xấu hết được.

Người học Dịch phải hiểu điều ấy để lấy sự hài hòa làm trọng. Một căn nhà chỉ cần 3 chỗ tốt: Phòng ngủ, nhà bếp và cửa cái gọi là nhà 3 tốt là nhà được gọi là trọn tốt rồi. Trong các hình vẽ ở phần tổng hợp, cửa cái tốt tức là Khu Vực thứ 2 tốt.

3. Các khu vực ở trên lầu hoặc các khu vực ở tầng dưới thì các cung, các hướng cũng y rập như tầng trệt hay tầng chính. Khác ở chỗ những tầng này bị thêm ảnh hưởng bởi khu vực tốt xấu của vị trí đặt cầu thang. Ví dụ cầu thang dẫn lên lầu đặt tại các cung 2, 4, 5, 6 hay ở khu vực giữa nhà là các khu vực tốt của căn nhà tại hình 1 (hướng chính Bắc chính môn). Những phòng ở trên lầu ở các khu vực tốt thì càng thêm tốt. Những phòng ở khu vực xấu thì sẽ bớt xấu. Ngược lại, nếu cầu thang được đặt ở các vị trí xấu thì những khu vực tốt trên lầu sẽ bị giảm tốt rất nhiều. Những phòng ở khu vực xấu lại càng thêm xấu.

Nói một cách tổng quát là cầu thang đặt ở cung tốt thì lầu trên thêm tốt. Cầu thang đặt tại cung xấu thì nguyên lầu trên phải chịu xấu.

Nhớ rằng cửa cái là nơi ra vào, khí thường xuyên luân lưu tác động họa phúc của một căn nhà. Cầu thang cũng y như cửa cái, tác động họa phúc ở các khu vực lầu trên, tầng dưới.

4. Nếu nhà được nói rộng làm to thêm, thì phải nói rộng ở những khu vực tốt. Nếu nói rộng những khu vực xấu thì cái xấu sẽ to lớn thêm ra.

5. Nguyên tắc Tốt thì vào, xấu thì ra. Vậy nếu cửa cái vào, cửa sau cho ra thì nên cho vào cái tốt và nên cho ra cái xấu.

- Căn nhà tốt cũng có nghĩa phòng giữa nhà tốt hay cũng chính là khu vực thứ 2 trong các hình vẽ ở phần tổng hợp tốt. Ngược lại căn nhà xấu cũng có nghĩa là khu vực thứ 2 đang xấu. Thật ra chỉ cần phối 2 cung lại: cung cửa cái và cung của hướng nhà là biết ngay nhà xấu hay tốt.

- Thử nhìn lại một số hình vẽ để phân tích :

Hình 1, 2, 3 Hướng chính bắc. Chỉ cửa cái chính môn tốt mà thôi. Chính môn thì có thể làm to rộng ra các khu vực 4, 5, 6. Cửa sau hay gọi là cửa hậu chỉ nên mở ra ở khu vực 7. Ở thiên môn hình 2 và hình 3, các khu vực 1, 8, 7 có thể làm to rộng ra và cửa sau có thể mở ở khu vực 4, 5, 6.

Nhìn kỹ hình 2: Thiên môn tại cung Cấn. Khí vào tụ lại tại khu vực 3 không thông được đến các khu vực khác nhất là các khu 1, 8, 7 là những khu vực có cùng tây tứ cực với cung Cấn. Tại hình 3, ba khu vực tốt 1, 8, 7 lại không thông với khu vực 3. Gặp những căn nhà hướng này, quý vị cần lưu ý, việc đầu tiên là phải thông khí cho các khu vực tốt, sau đó mới có đề nghị sửa đổi các khu vực khác nếu cần.

Hình 4, 5, 6. Hướng Đông bắc. Chỉ cửa cái chính môn tốt mà thôi. Chính môn thì có thể làm to rộng ra các khu vực 6, 7, 8. Cửa sau hay gọi là cửa hậu chỉ nên mở ở khu vực 5. Ở thiên môn hình 5, các khu vực 3, 4, 5 hoàn toàn tốt cần làm to rộng ra và phải thông khí ngay cho khu vực 1. Cửa hậu có thể mở tại khu vực 7. Ở thiên môn hình 6 (giống y như trường hợp hình 2) khí tụ tại cung Khảm không thông được với các cung cùng cực là các cung 3, 4, 5. Việc đầu tiên là phải thông khí cho các khu vực tốt rồi mới có đề nghị sửa đổi các khu vực khác nếu cần.

Hình 7, 8, 9 hướng chính đông. Chính môn và cửa mở cung Tốn tốt. Hình 7 và 8, các khu vực 5, 6, 7 xấu cho nên không được mở to rộng, cần phải mở cửa sau hay cửa hậu để ra bớt cái xấu. Ở hình 9 cửa thiên môn lệch trái tại cung Cấn, xấu. Khí vào tụ tại cung số 1, không thông với các khu vực đồng cực là các cung 5, 6, 7. Nhà này cần phải được thông khí trước khi có đề nghị sửa đổi các khu vực khác nếu cần. Ví dụ như làm to rộng ra phần sau chẳng hạn.

Đến đây chắc hẳn quý vị có thể luận tiếp được các căn nhà tiếp theo.

Tốt thì cho vào, xấu thì cho ra. Chắc hẳn quý vị cũng đã từng được nghe người ta nói rằng cửa trước và cửa sau hay cửa hậu mà thông nhau thì căn nhà không được tốt. Quý vị ít ra cũng đã có một số kiến thức hết sức căn bản và vững chắc. Câu nói trên quả có đúng ở một vài trường hợp, vậy quý vị cho biết thử đúng ở các trường hợp nào và không đúng ở các trường hợp nào?

Cũng phải cần lưu ý thêm, các chương sau sẽ bàn làm thế nào để các khu vực xấu bớt xấu, nghĩa là khí tốt sẽ được đưa đến cho một số khu vực bị xấu nhưng cần thiết phải sử dụng thì có thể câu nói trên lại đúng được hoàn toàn.

Cửa Tây Cục

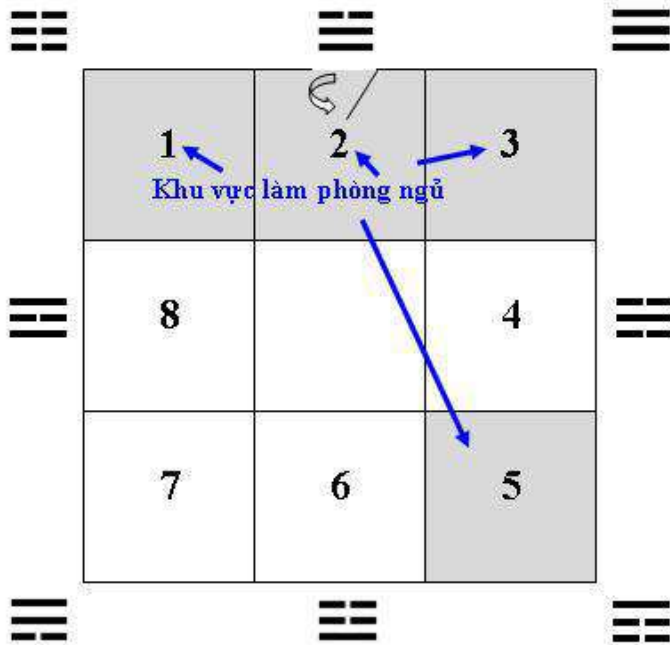

Nhà: Cửa Tây khu vực 1, 2, 3, và 5 là các khu vực **tốt** vì cùng Tây Tứ Cục.

Phòng ngủ cần làm tại các khu vực **tốt**.

Ví dụ: Cửa hướng Nam

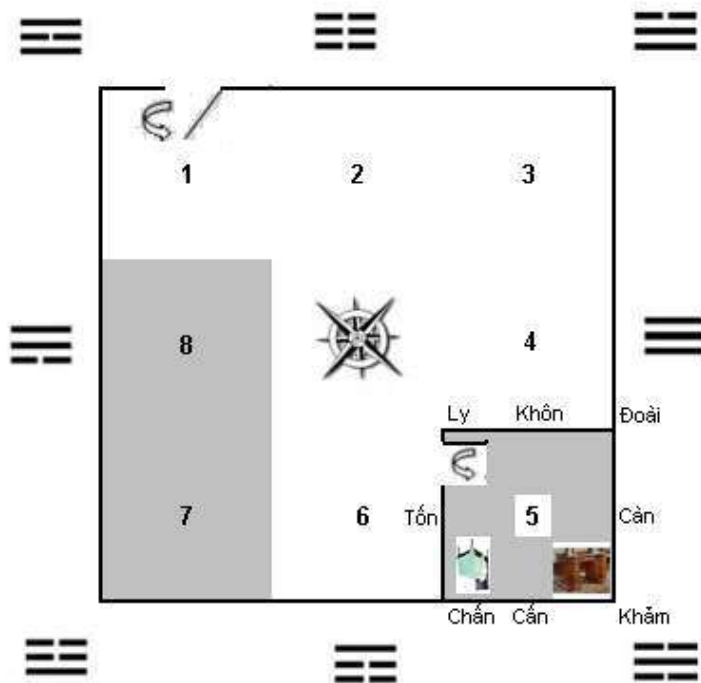

Hướng cửa là Nam cung Ly, các khu vực 7, 8 và 5 **Tốt** nên làm phòng ngủ tại các khu vực **tốt** này.

Ví dụ lấy khu vực 5 (tốt) làm phòng ngủ, các chỗ tốt 7, 8 và 5 tính từ cửa phòng ngủ, để kê bàn ghế làm việc hay kê giường để ngủ.

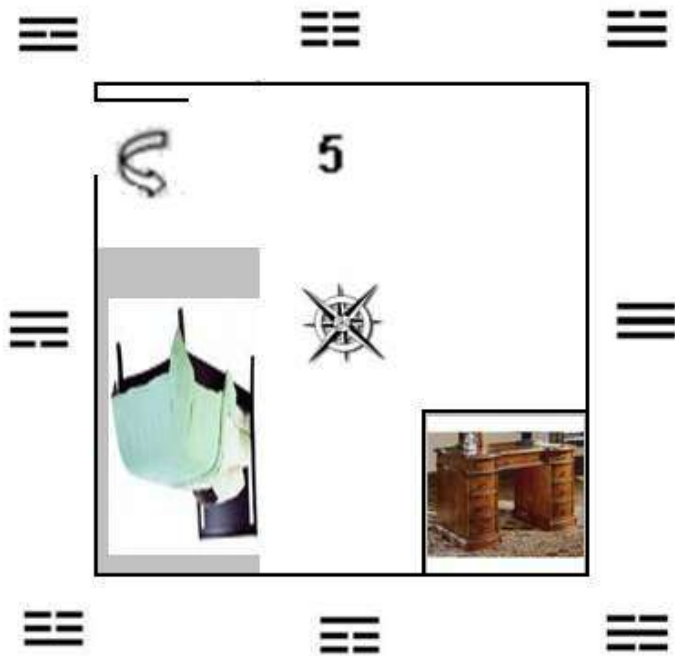

Lưu ý:

Trong phòng ngủ, cửa phòng cũng dùng được tính tốt xấu như một căn nhà thu gọn lại. Phương hướng la bàn không bao giờ thay đổi.

Như vậy, khi vào 1 căn nhà, việc đầu tiên là chọn vị trí tốt để làm phòng ngủ. Sau khi định được khu vực nào làm phòng ngủ rồi thì xem phòng ngủ y như một căn nhà nhỏ. Lại phải chọn chỗ nào tốt để đặt giường, chỗ nào tốt đặt bàn làm việc...

Chỗ đặt giường phải thuận với cung Phi của người nằm ngủ. lại không bị phạm vào nhà vệ sinh, bếp.....

Giường ngủ thường chiếm một diện tích khá lớn, cho nên giường khởi đặt từ cung nào thì tính từ cung đó cho dù giường rộng lớn chiếm gần một lúc 3 cung.

Ví dụ:

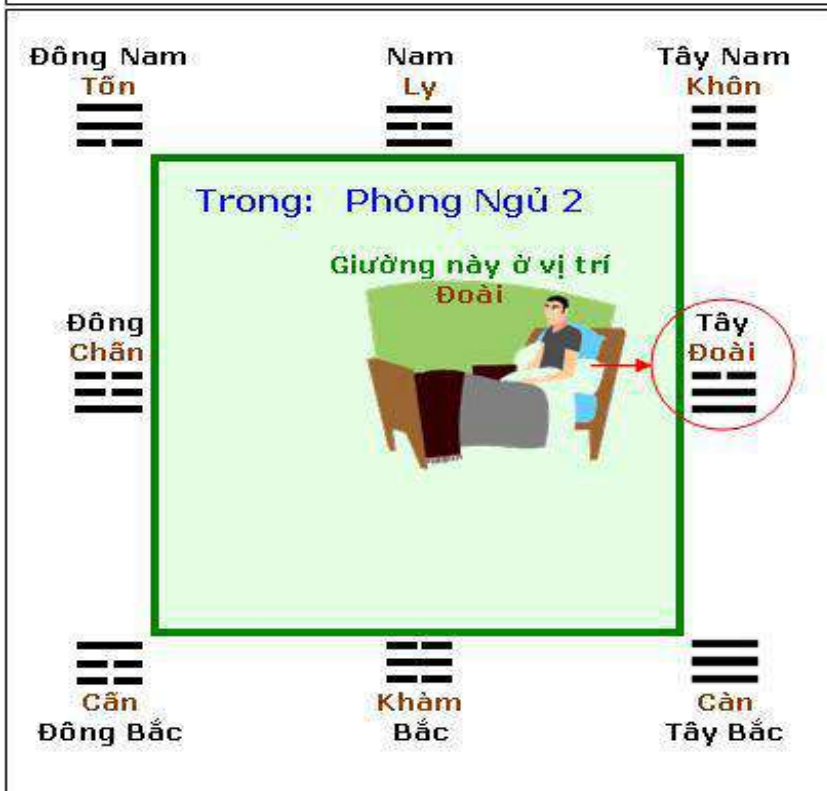
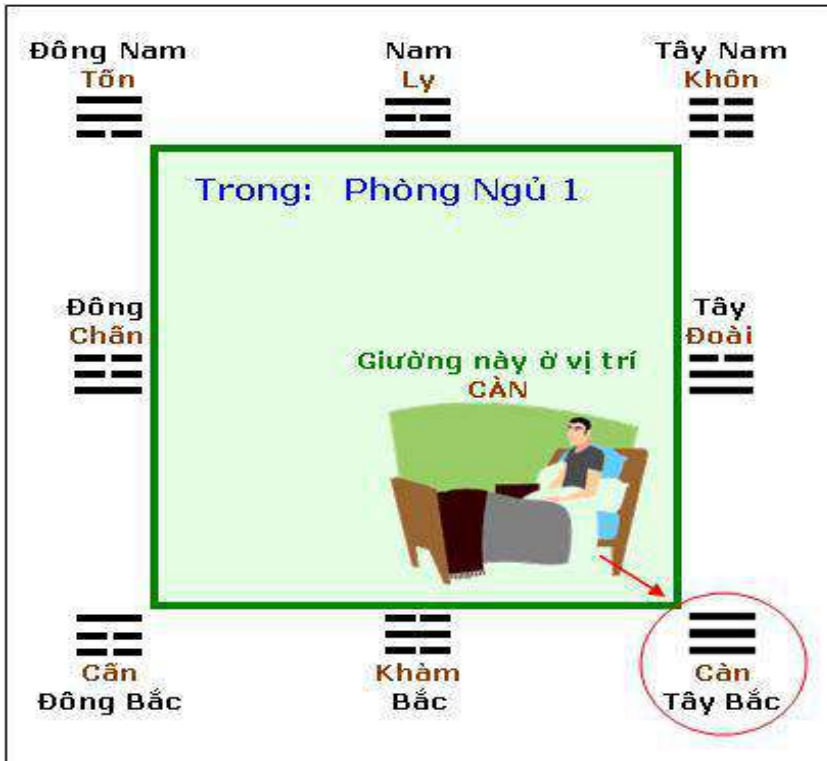

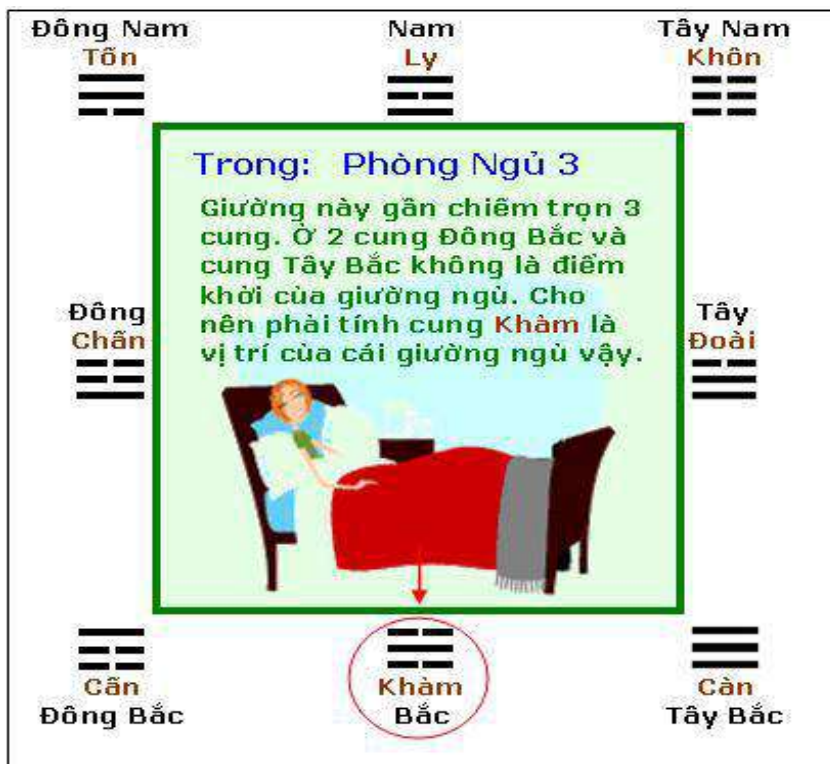

Cửa phòng cũng nên đặt tại cung cùng đông hay tây cực với cung của cửa cái để tốt càng thêm tốt. Nếu cửa phòng và cửa cái đông tây khác cực thì phòng sẽ bị giảm bớt cái tốt.

B: Hướng ngủ:

Khi nằm ngủ, đầu quay về hướng nào hướng đó là hướng ngủ. Người đông mệnh thì chọn đông tứ hướng. Người tây mệnh thì chọn tây tứ hướng. Đông mệnh mà ngủ tây hướng, tây mệnh mà ngủ đông hướng thì giấc ngủ sẽ không an lành, mất ngủ, lâu ngày sinh ra bệnh.....

Trong phòng ngủ, nên lưu ý một số điểm khi đặt giường:

- Giường ngủ không nên quay đầu vô nhà tắm, vệ sinh.

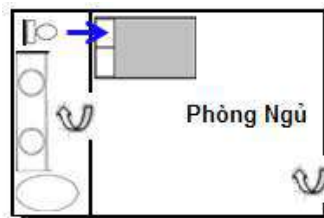

- Cửa phòng vệ sinh không nên mở ngay ở đầu giường.

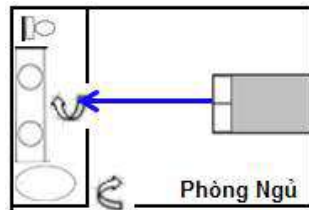

Phòng tắm, nhà vệ sinh là các nơi ố khí. ố khí xâm nhập thì thông minh, khôn ngoan, lanh lợi sẽ bị giảm.

- Chân giường không nên đạp vào hướng bếp, nhất là giường ở lầu trên, bếp ở tầng dưới.

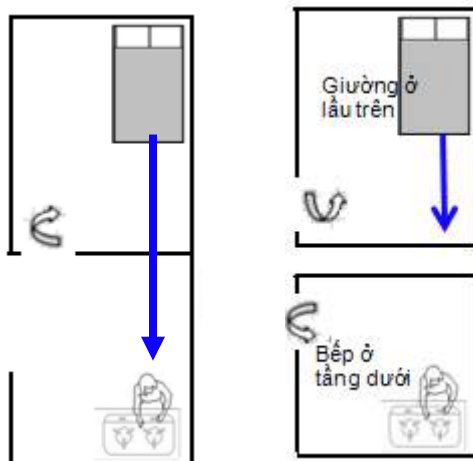

Người ngủ mà chân đạp trên bếp lâu ngày sẽ bị : Làm việc gì cũng không yên, lòng hay âu lo, hay nôn nóng như lửa đốt. Không ở nhà lâu được, về là lại muốn đi. Chân hay run, vọp bẻ, hay đau khớp xương....Bếp là hành Hỏa, giường ngủ đặt hướng đạp trên bếp là đạp trên hỏa, là đang y như bị lửa đốt.

- Tránh đòn dông nhà bên cạnh đâm đúng đầu hay thân giường.

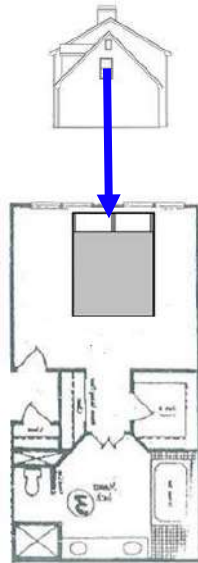

Trong khoa âm thị, hình ảnh của một đòn dông đâm thẳng vào giường ngủ là một biểu tượng tấn kích. Lâu ngày sẽ gây thân đau, đầu nhức.

- Giường ngủ không nên đạp về phía bàn thờ. Đây thuộc về Lễ Đạo, bàn thờ là nơi linh thiêng, phải được tôn kính, tác động tâm đạo nhiều hơn vật chất. Cũng cần lưu ý Bàn thờ cần phải đặt ở những vị trí trang nghiêm, thanh tịnh, không được đặt cạnh hay đối diện nhà vệ sinh, những nơi ô khí.

- Phải tránh đặt giường ngủ ở những vị trí mà ban đêm bị đèn xe qua lại quét vào. Đèn xe quét vào sẽ làm cho giấc ngủ không yên.

- Vị trí giường ngủ không nên ngay giữa cửa ra vào phòng ngủ. Vì cửa ra vào là nơi khí luân lưu không ngừng tác động. Hễ cái gì thái quá cũng không thể gọi là tốt được.

C: NHÀ BẾP và BẾP

Bếp và nhà bếp là nơi cung cấp dinh dưỡng cho thể chất, ảnh hưởng sức khỏe của chủ nhà và nhất là con cái. Không đủ dinh dưỡng cũng đồng nghĩa với nghèo, thiếu ăn. Một số nhà phong thủy đã luận bếp và nhà bếp để biết khả năng tài chánh, biết được năng lực tạo mãi của chủ nhà. Vì vậy Bếp và nhà bếp là một trong ba chỗ quan trọng cấu thành một căn nhà có được trọn tốt hay không.

1) Nhà bếp:

Tùy cửa cái thuộc đông hay tây cục mà đặt bếp. Cửa đông thì đặt bếp ở đông, cửa tây thì đặt bếp ở tây. Nghĩa là nhà bếp có cùng cục với cửa là nhà bếp tốt. Ví dụ: nhà hướng đông, cửa cái mở ở bên trái - cung Cấn. Cấn thuộc tây tứ cung thì nhà bếp phải chọn đặt ở các cung Càn, Khôn, Đoài. Mặc dù nhà hướng đông thuộc đông tứ hướng. Nếu nhà bếp cũng có cửa bếp thì cửa bếp cũng nên mở tại các cung cùng đông hay tây cục với cửa cái. Bếp tốt càng thêm tốt. Điều này quả không đơn giản là vì khi chọn được một cung có cùng cục với cửa cái rồi thì cửa bếp rất khó mà được cùng cung.

Ví dụ:

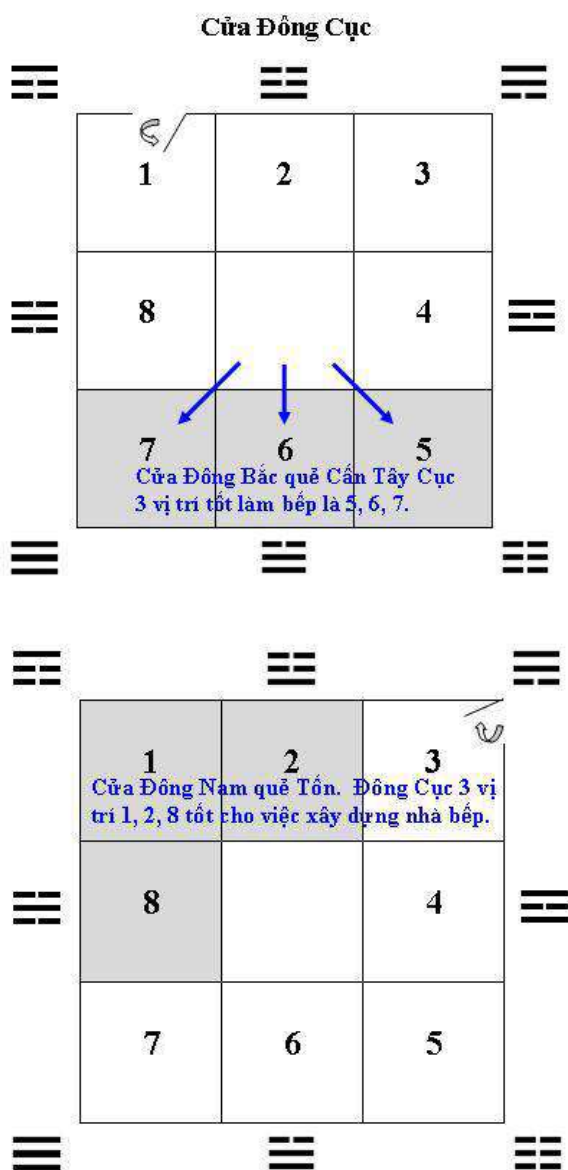

2) Bếp:

Hãy xem nhà bếp giống y như một căn nhà nhỏ. Cửa cái của căn nhà nhỏ này chính là cửa bếp. Tính cửa bếp xem thuộc cung nào mà tìm vị trí thích hợp cho việc đặt bếp. Nghĩa là cung đặt bếp phải là cung có an du niên tốt, hay chính là cung cùng cực đông hay tây với cửa bếp.

Ví dụ:

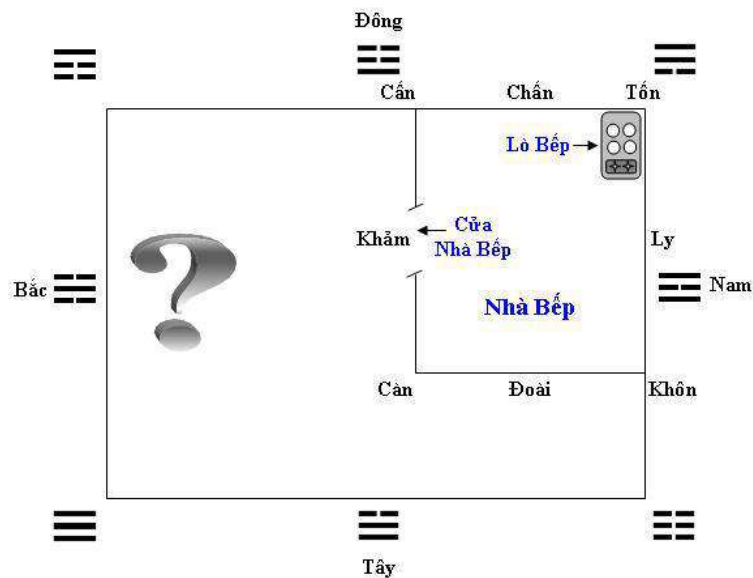

Lưu ý:

Nhà Bếp cũng phải được xem như là 1 căn nhà nhỏ thu gọn. Cũng phải tính từ hướng của cửa nhà bếp.

3) Hướng bếp:



Hướng bếp là hướng Lưng của người nấu bếp. Lưng của người nấu quay về hướng nào, hướng đó là hướng bếp. Người đông mệnh phải dùng bếp đông hướng. Người tây mệnh phải dùng bếp tây hướng. Người đông mệnh dùng bếp tây hướng hay người tây mệnh dùng bếp đông hướng thì sự dinh dưỡng không được lợi ích, dễ bị bệnh tật, hay đau yếu....

Trong một ngôi nhà, vị trí và hướng bếp rất quan trọng. Không ít nhà vị trí của bếp được đặt ngay dưới nhà vệ sinh hoặc ngay dưới bồn tắm. Ở các vị trí này dù bếp có thừa kiệt du niên đi nữa thì bếp tốt cũng biến thành xấu. Theo quan niệm đông phương, nhà bếp là nơi tạo điều kiện dinh dưỡng, nuôi sống con người cho nên bếp phải được thanh khí. Vì vậy không những bếp không được đặt đối diện với buồng vệ sinh, cửa ra vào trước, sau mà ngay cả lưng bếp người ta cũng kiêng kỵ dựa vào các nơi ố khí và trực diện với đường đi.

Bàn Cầu ngay trên Lò Bếp = XẤU



Quý vị không khỏi thắc mắc là vì phòng ngủ thường đặt ở lầu trên, như vậy, vị trí nào là vị trí tốt để đặt phòng ngủ? Câu trả lời sẽ gồm 2 phần. Phần vị trí nào tốt để đặt phòng ngủ và phân làm thế nào để phòng ngủ được tốt:

1: Nếu cửa cái thuộc Đông tứ cục thì các vị trí ở các phương Đông, Đông Nam, Nam, và chính Bắc của căn nhà là các vị trí tốt để làm phòng ngủ.

2: Nếu cửa cái thuộc Tây tứ cục thì các vị trí ở các phương Tây, Tây Bắc, Tây Nam, và phương Đông Bắc của căn nhà là các vị trí tốt để làm phòng ngủ.

Nếu vị trí phòng ngủ được đặt ở lầu trên, thì phải chịu thêm ảnh hưởng của vị trí cầu thang dẫn lên lầu. Nếu vị trí cầu thang được đặt ở chỗ tốt thì phòng ngủ ở vị trí tốt càng thêm tốt, ở vị trí xấu thì sẽ bớt xấu. Nếu cầu thang được đặt ở vị trí xấu thì phòng ngủ ở vị trí tốt sẽ bớt tốt, ở vị trí xấu thì càng xấu thêm.

Cần nhắc lại là cửa cái hết sức quan trọng. Cho nên cửa phòng ngủ cũng cần cùng Đông hay Tây cục với cửa cái. Hai cửa Đông Tây hỗn loạn, một bên Đông một bên Tây thì không thể gọi là trọn tốt được.

Nếu quý vị chịu khó quan sát một vài căn nhà tại Hoa Kỳ, đặc biệt là các nhà có tầng lầu, quý vị sẽ thấy không ít nhà có cửa cái ở ngay dưới nhà vệ sinh. Điều này quả rất hiếm khi thấy ở các nhà Á Đông, ngay cả bếp lò đối diện với bồn rửa cũng đã hiếm rồi nói chi cửa ra vào lại đặt ngay dưới nhà vệ sinh hay buồng tắm. Chỉ cần nghĩ tới điều cả nhà vô ra ngày này qua ngày nọ, phải luôn lách dưới nhà cầu, nhà vệ sinh, thì quý vị cũng đã thấy không thú vị, hướng chi là khoa phong thủy. Dĩ nhiên cũng không phải hiếm nhà bếp và ngay cả chính bếp lò cũng đôi khi lại được đặt ngay dưới cầu tiêu, buồng tắm. Những căn nhà như vậy sẽ có rất nhiều điều không được như ý thường xảy ra cho gia chủ. Nếu bếp lò đặt ngay dưới nhà vệ sinh thì chắc hẳn Cơm không ngon, Canh không ngọt, vừa có nghĩa đen vừa có nghĩa bóng. Cửa cái là nơi họa phúc tiến vào hoặc ra, là nơi động, cát hung âm dương gặp nhau như quan hệ giữa hai vợ chồng. Cửa cái nằm dưới khu vực ô khí thì quan hệ vợ chồng chắc hẳn không thể thanh cao.

PHẦN 6

NIÊN TINH - BÁT BIẾN DU NIÊN

1) Niên tinh:

Niên là chữ tắt của 8 du niên gồm:

Bốn du niên **tốt** thường gọi là **Kiệt du niên**:

1. Sinh khí
2. Diên niên
3. Thiên y
4. Phục vị

Bốn du niên **xấu** thường gọi là **Hung du niên**:

1. Tuyệt mạng
2. Họa hại
3. Lục sát
4. Ngũ quỷ

Tinh là chữ tắt của 8 sao gồm:

Bốn sao **tốt** là:

1. Tham lang
2. Vũ khúc
3. Cự môn
4. Phụ bật

Thường gọi là **Kiệt tinh** (TỐT)

Bốn sao **xấu** là:

1. Phá quân
2. Liêm trinh
3. Lộc tồn
4. Văn khúc

Thường gọi là **Hung tinh** (XẤU)

Du niên Sinh khí tức sao Tham lang đồng thuộc hành Mộc: Tốt.

Du niên Diên niên tức sao Vũ khúc đồng thuộc hành Kim: Tốt.

Du niên Thiên y tức sao Cự môn đồng thuộc hành Thổ: Tốt.

Du niên Phục vị tức sao Phụ bật đồng thuộc hành Mộc: Tốt.

Du niên Tuyệt mạng tức sao Phá quân đồng thuộc hành Kim: Xấu.

Du niên Ngũ quỷ tức sao Liêm trinh đồng thuộc hành Hỏa: Xấu.

Du niên Họa hại tức sao Lộc tồn đồng thuộc hành Thổ: Xấu.

Du niên Lục sát tức sao Văn khúc đồng thuộc hành Thủy: Xấu.

2) Bát biến:

Bát biến là 8 lần biến. Bát biến du niên là 8 lần biến ra du niên. Biến cũng có nghĩa là đổi. Cung nào cũng có 8 lần biến từ cung này sang cung kia. Cùng cung thì gọi là Bồn cung. Bồn cung thì các hào và phương vị không thay đổi. Bảy cung còn lại thì hào Dương biến thành hào âm hoặc ngược lại hào âm biến thành hào dương.

Ví dụ:

- Lần thứ 1 Cung Càn biến thành cung Đoài là phương chính Tây thừa Sinh khí tức sao Tham Lang thuộc hành Mộc. Tốt. (Hàng 2 cung Càn, cột Đoài – Bảng Bát Biến Du Niên).
- Lần thứ 2 biến gạch giữa của cung Đoài thành Chấn là phương chính Đông. Thừa Ngũ quỷ tức sao Liêm Trinh thuộc hành Hỏa. Xấu. (Hàng 2 cung Càn, cột Chấn)
- Lần thứ 3 biến gạch dưới của cung Chấn thành cung Khôn là phương Tây Nam thừa Diên niên tức sao Vũ Khúc hành Kim. Tốt. (Hàng 2 cung Càn, cột Khôn).
- Lần thứ 4 biến gạch giữa của cung Khôn thành cung Khảm là phương chính Bắc thừa Lục Sát tức sao Văn Khúc hành Thủy. Xấu. (Hàng 2 cung Càn, cột Khảm)
- Lần thứ 5 biến gạch trên của cung Khảm thành cung Tốn là phương Đông Nam thừa Họa hại tức sao Lộc Tồn hành Thổ. Xấu. (Hàng 2 cung Càn, cột Tốn)
- Lần thứ 6 biến gạch giữa của cung Tốn thành cung Cấn tức phương Đông Bắc thừa Thiên Y tức sao Cự Môn hành Thổ. Tốt. (Hàng 2 cung Càn, cột Cấn)
- Lần thứ 7 biến gạch dưới của cung Cấn thành cung Ly tức phương chính Nam thừa Tuyệt mạng tức sao Phá Quân hành Kim. Xấu. (Hàng 2 cung Càn, cột Ly)
- Lần thứ 8 biến gạch giữa của cung Ly thành lại cung Càn tức phương Tây Bắc thừa phục vị tức sao Phụ Bát thuộc hành Mộc. Tốt. (Hàng 2 cung Càn, cột Càn)

AN DU NIÊN

Quẻ Chính	Quẻ Biến							
	Cần	Đoài	Ly	Chấn	Tốn	Khảm	Cấn	Khôn
Cần	Phục Vị Phụ Bát (Mộc) Quy Hôn	Sinh Khí Tham Lang (Mộc)	Tuyệt Mạng Phá Quân (Kim)	Ngũ Quỷ Liên Trinh (Hoà)	Họa Hai Lộc Tôn (Thô) Tuyệt Thế	Lục Sát Văn Khúc (Thủy) Du Hôn	Thiên Y Cự Môn (Thô)	Diên Niên Vũ Khúc (Kim) Phước Đức
Đoài	Sinh Khí Tham Lang (Mộc) Quy Hôn	Phục Vị Phụ Bát (Mộc) Quy Hôn	Ngũ Quỷ Liên Trinh (Hoà)	Tuyệt Mạng Phá Quân (Kim)	Lục Sát Văn Khúc (Thủy) Du Hôn	Họa Hai Lộc Tôn (Thô) Tuyệt Thế	Diên Niên Vũ Khúc (Kim) Phước Đức	Thiên Y Cự Môn (Thô)
Ly	Tuyệt Mạng Phá Quân (Kim) Quy Hôn	Ngũ Quỷ Liên Trinh (Hoà)	Phục Vị Phụ Bát (Mộc) Quy Hôn	Sinh Khí Tham Lang (Mộc)	Thiên Y Cự Môn (Thô)	Diên Niên Vũ Khúc (Kim) Phước Đức	Họa Hai Lộc Tôn (Thô) Tuyệt Thế	Lục Sát Văn Khúc (Thủy) Du Hôn
Chấn	Ngũ Quỷ Liên Trinh (Hoà)	Tuyệt Mạng Phá Quân (Kim)	Sinh Khí Tham Lang (Mộc)	Phục Vị Phụ Bát (Mộc) Quy Hôn	Diên Niên Vũ Khúc (Kim) Phước Đức	Thiên Y Cự Môn (Thô)	Lục Sát Văn Khúc (Thủy) Du Hôn	Họa Hai Lộc Tôn (Thô) Tuyệt Thế
Tốn	Họa Hai Lộc Tôn (Thô) Tuyệt Thế	Lục Sát Văn Khúc (Thủy) Du Hôn	Thiên Y Cự Môn (Thô)	Diên Niên Vũ Khúc (Kim) Phước Đức	Phục Vị Phụ Bát (Mộc) Quy Hôn	Sinh Khí Tham Lang (Mộc)	Tuyệt Mạng Phá Quân (Kim)	Ngũ Quỷ Liên Trinh (Hoà)
Khảm	Lục Sát Văn Khúc (Thủy) Du Hôn	Họa Hai Lộc Tôn (Thô) Tuyệt Thế	Diên Niên Vũ Khúc (Kim) Phước Đức	Thiên Y Cự Môn (Thô)	Sinh Khí Tham Lang (Mộc)	Phục Vị Phụ Bát (Mộc) Quy Hôn	Ngũ Quỷ Liên Trinh (Hoà)	Tuyệt Mạng Phá Quân (Kim)
Cấn	Thiên Y Cự Môn (Thô)	Diên Niên Vũ Khúc (Kim) Phước Đức	Họa Hai Lộc Tôn (Thô) Tuyệt Thế	Lục Sát Văn Khúc (Thủy) Du Hôn	Tuyệt Mạng Phá Quân (Kim)	Ngũ Quỷ Liên Trinh (Hoà)	Phục Vị Phụ Bát (Mộc) Quy Hôn	Sinh Khí Tham Lang (Mộc)
Khôn	Diên Niên Vũ Khúc (Kim) Phước Đức	Thiên Y Cự Môn (Thô)	Lục Sát Văn Khúc (Thủy) Du Hôn	Họa Hai Lộc Tôn (Thô) Tuyệt Thế	Ngũ Quỷ Liên Trinh (Hoà)	Tuyệt Mạng Phá Quân (Kim)	Sinh Khí Tham Lang (Mộc)	Phục Vị Phụ Bát (Mộc) Quy Hôn

Bảng Bát Biên Du Niên đã được lập thành, Quý vị so hàng và cột hay quẻ chính, quẻ biến. Quý vị sẽ tìm được du niên và các sao liên hệ. Phép này gọi là an sao hay thường gọi là **An Du Niên** trong địa lý dương trạch.

Tóm lại có tất cả 8 du niên.

Bốn du niên **tốt**:

1. Sinh khí
2. Diên niên
3. Thiên y
4. Phục vị

Bốn du niên **xấu**:

1. Tuyệt mạng
2. Ngũ quý
3. Lục sát
4. Họa hại

1) Sinh khí: Sao Tham Lang thuộc hành Mộc, là du niên tốt nhất. Đem sức sống và nguồn lợi vào nhà. Những ngôi nhà Đông tứ hướng và những người thuộc Đông tứ mệnh được du niên sinh khí thì tốt càng thêm tốt. Tại các phương Chấn, Tốn hành Mộc, du niên sinh khí quý hiển, cát lợi càng tăng, phúc thọ càng dày. Ứng vào các năm tháng Hợi, Mão, Mùi. Dương thịnh.

2) Diên niên: Sao Vũ Khúc hành Kim. Là du niên rất tốt, Chủ quan lộc, quý hiển, nhất là về tiền tài. Còn gọi là thần phúc đức. Những nhà thuộc tây tứ hướng và các người thuộc tây tứ mệnh được du niên diên niên thì tốt càng thêm tốt. Tại các phương Càn Đoài cùng thuộc hành Kim, du niên diên niên vượng khí càng tăng. Con em trung hiếu, trường thọ, đạo tâm. Ứng vào năm tháng Tỵ Dậu Sửu. Âm thịnh.

3) Thiên y: Sao Cự Môn hành Thổ. Là du niên rất tốt. Chủ hưng vượng điền sản, gia tăng phước đức, cứu tinh năng giải trừ hoạn nạn. Những nhà thuộc tây tứ hướng và các người thuộc Tây tứ mệnh được du niên Thiên y thì tốt càng thêm tốt. Tại các phương Cấn, Khôn cùng hành Thổ, du niên Thiên y tác động càng mạnh. Con em hiền lương, nhân từ. Ứng với năm tháng Thìn Tuất Sửu Mùi. Thuộc về thiếu nam. Dương thịnh.

4) Phục vị: Sao Phụ Bát hành Mộc. Là du niên tốt nhưng có tính cách phù trợ. Nếu sơn chủ, bếp thừa kiết du niên thì tốt tăng thêm. Ngược lại, nếu sơn chủ hay bếp thừa hưng du niên thì không ra gì. Những nhà thuộc Đông tứ hướng và các người thuộc Đông tứ mệnh rất hợp với du niên phục vị. Tại các phương Chấn, Tốn cùng hành Mộc, du niên phục vị tác động mạnh. Ứng với năm tháng Dần Ngọ Tuất và Thân Tý Thìn.

Lưu ý:

Phụ Bát gồm 2 sao ghép lại: Tả Phù, Hữu Bát. Sao Tả Phù ứng với năm tháng Thân Tý Thìn, Dương nam. Sao Hữu Bát ứng với năm tháng Dần Ngọ Tuất, Âm nữ.

5) Tuyệt mạng: Sao Phá Quân hành Kim. Là du niên rất hung hại. Chủ gây tai họa và suy bại. Cư ở cung nào thì đem cái xấu đến cho cung đó. Dù Đông hay Tây tứ trạch, Đông hay Tây mạng cũng đều bị tác hại của sao Phá Quân. Ứng với năm tháng Tỵ Dậu Sửu. Âm thịnh.

6) Ngũ quý: Sao Liêm Trinh hành Hỏa. Là du niên rất hung. Chủ đem tai họa vào nhà. Thường gây ra những chuyện quái dị, bệnh hoạn, tai nạn máu, lửa, gian nghịch, trộm cắp, bất hiếu, bệnh hoại huyết, cờ bạc, mực tạt và dâm. Những nhà Tây tứ hướng và các người thuộc Tây tứ mạng gặp thì càng nguy. Ứng với các năm tháng Dần Ngọ Tuất. Âm thịnh.

7) Lục sát: sao Văn Khúc hành Thủy. Là hung du niên. Chủ đem sát khí vào nhà. Thường gây tai nạn về nước, tà đại, dâm, điền sản suy bại. Du niên lục sát an tại bếp thì hung hại mới càng nhiều. So với các hung du niên khác như tuyệt mạng, ngũ quý, thì sao này ít tai hại hơn, nhờ hành Thủy cùng tương sinh với cả Đông Tây cục. Ứng vào các năm tháng Thân Tý Thìn. Âm thịnh.

8) Hoạ hại: Sao Lộc Tồn hành Thổ. Là hung du niên. Chủ đem hung khí vào nhà. Thường gây ra bệnh tật, tàn phế, gia nghịch bất hiếu, cờ bạc, thủy tai, tự vận, chết yểu. Những nhà Đông tứ hướng hoặc những người động mạng có thể khắc chế bớt hung hại của sao này, ngược lại các nhà Tây hướng hoặc các người Tây mạng thì sao này càng hung hãn. Tuy nhiên so với tuyệt mạng và ngũ quý, sao này tương đối ít tai hại bằng. Ứng với năm tháng Thìn Tuất Sửu Mùi. Âm thịnh.

Trong phần cửu tinh họa phúc tập địa lý toàn thư thêm:

- Tham Lang - sinh khí - Thanh Long: Nhất Mộc thanh cao, phú quý, vợ con hiếu thảo, con cháu giỏi văn, lục súc hưng vượng, điền sản gia tăng, thiếu niên đỗ cao. . . .
- Thiên Ất - Cự Môn: Nhất Thổ trong ngoài đọan chính, điền trang rộng rãi, lương thực dư dã. Có người làm quan, thầy thuốc. Nam hiền, nữ trinh tiết, con cháu hưng vượng.
- Vũ Khúc - diên niên - phúc đức: Nhất Kim di văn tự võ. Trong nhà con em đa tài, quý hiển. Tay trắng lập nên công danh sự nghiệp
- Văn Khúc - lục sát: Thái Âm chủ bệnh tật. Nam nữ dâm loạn, bỏ nhà tha phương. Gia bản lun bại.
- Liêm Trinh - ngũ quý: Thái Dương cường liệt thô bạo. Chủ hung hãn, vợ con ly tán. Trong nhà có kẻ gian nghịch. Tật bệnh.
- Phụ Bát - Phục vị: Nhị Mộc tương hợp. Bất chính, dâm. Gia sản tổ phụ để lại dễ tiêu tan. (Lưu ý du niên này có tính phù trợ, đi với tốt thì tăng tốt, đi với xấu thì không ra gì.)
- Lộc Tồn - hoạ hại: Nhị thổ tương sanh. Chủ bệnh tật cam điếc. Ly tán, bệnh phù thũng, nghèo, chết non.
- Phá Quân - tuyệt mạng: Nhị kim tương hợp. Chủ chết yểu, Con em phạm pháp, nghèo. Có người tự vẫn. Thủy tai.

Bài tập An du niên:

Ví dụ:

Nhà hướng Nam, cửa mở bên trái.

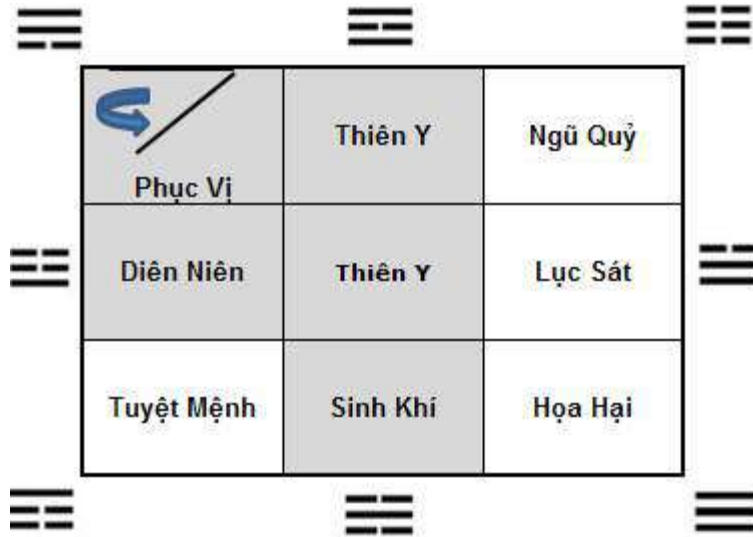

Ví dụ:

Nhà hướng chính Tây, cửa chính môn

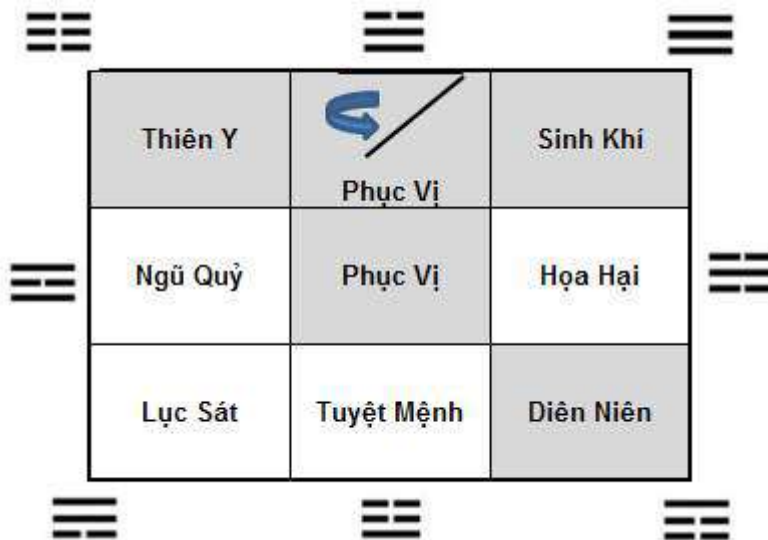

Phần 7

NHỮNG CĂN NHÀ PHỤC NGÂM, PHẢN NGÂM

Trong địa lý dương trạch, rất hiếm sách đề cập đến những căn nhà bị phục ngâm hoặc những căn nhà bị phản ngâm, ngoại trừ tập Địa lý toàn thư và Trạch vận tân án có đề cập đến, nhưng lại không rõ ràng vì các tác giả nghĩ rằng các người nghiên cứu địa lý dương trạch đều đã thông suốt Dịch Lý, cho nên đã tường tận thế nào là phục ngâm, thế nào là phản ngâm rồi. Phần này hết sức quan trọng vì có thể một căn nhà đã trọn 3 tốt rồi mà vẫn bị phản hay bị phục ngâm. Một số các nhà phong thủy ngay trên các nước Á đông và ngay như Việt Nam, Trung Hoa chẳng hạn cũng không nắm vững được phần Dịch học trước khi đi vào nghiên cứu khoa phong thủy. Điều này hoàn toàn không thể xảy ra được ở thời điểm năm bảy chục năm trước đây. Vì Kinh Dịch là cội nguồn. Người biết kinh Dịch chưa hẳn là đã biết y lý hay địa lý... nhưng người biết y lý hay biết địa lý thì chắc hẳn phải biết rành về Dịch lý.

A) PHẢN NGÂM

Đại thể trong dịch lý, phản ngâm có 2 loại:

- Phản ngâm của quẻ là quẻ biến cùng xung.
- Phản ngâm của hào là hào biến cùng xung hay hào biến tương xung cũng vậy.

Trong phạm vi của lớp hàm thụ này, chúng tôi chỉ giải thích rõ để định biết thế nào là phục ngâm chứ không đi sâu vào lý luận phân tích các hào.

Quý vị lật lại Hậu thiên bát quái đồ hình, quý vị sẽ thấy rõ:

- Các cặp Tôn Khôn Chấn Đoài Càn Cấn là 3 cặp bố trí đối xứng qua trục Khảm Ly
- Các cặp Khảm Ly Cấn Khôn Càn Tôn là 3 cặp bố trí đối xứng qua tâm của bát quái đồ hình.

Hình vẽ:

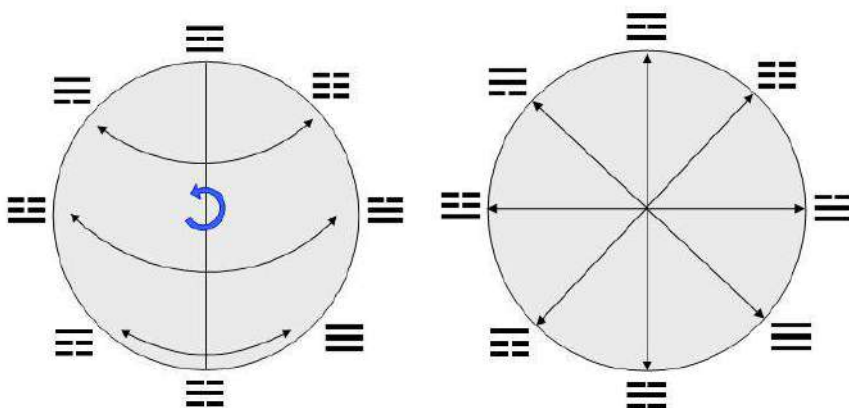

Trong các cặp phản ngâm có 3 cặp tác động tương xung rất mạnh là:

- Càn Tôn hay Tây bắc (bên trái là tuất bên phải là hợi) và Đông nam (bên trái là thìn bên phải là ty) Hay Thìn tuất ty hợi tương xung.
- Khâm Ly hay chính bắc (tý), chính nam (ngọ) hay tý ngọ tương xung.
- Đoài Chấn hay chính tây (đậu), chính đông (mão) hay mao đậu tương xung.

Tóm lại: Có 6 cặp tương xung: Tý ngọ - Sửu mùi - Dần thân - Mão đậu - Thìn tuất - Ty hợi. Hay thường gọi là lục xung.

Một căn nhà bị phản ngâm, nôm na là bị tác động ngược lại (Xung) là một căn nhà có hướng của cửa cái và hướng đến của giòng nước chảy hay giòng sông hoặc hướng của con đường dẫn đến nhà tương xung.

Ví dụ: Nhà có cửa cái mở hướng Đông mà giòng sông hay con đường từ hướng Tây đến. Đông Tây hay Chấn Đoài hay Mão Đậu tương xung.

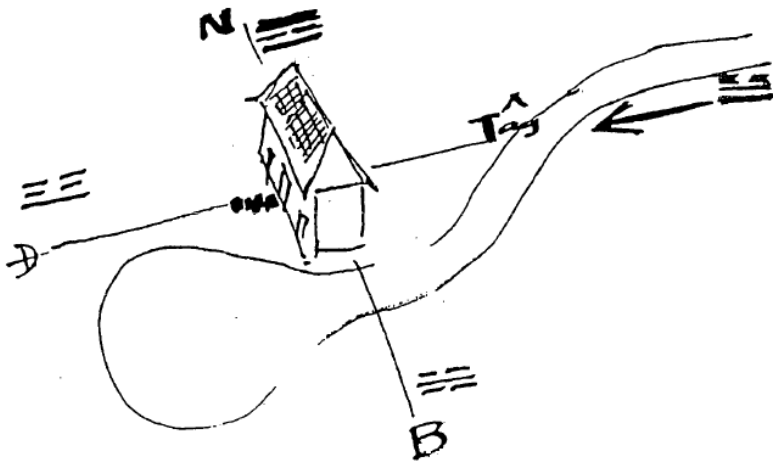

Ví dụ: Nhà có cửa cái mở hướng Tây bắc, con đường dẫn đến nhà hay giòng sông chảy từ hướng Đông nam đến thì quả thật nhà này đã bị phản ngâm rồi vậy.

Phản ngâm là vì KHÍ bị tương xung. Cho nên những nhà bị phản ngâm tính toán gì cũng bị tác động ngược lại. Dự tính ra đi thì phải ở lại. Muốn ở lại thì có việc phải ra đi. Muốn nghỉ ngơi hưu trí thì việc làm lại đến tới tấp. Muốn cầu tài thì tật bệnh đến. Muốn bán nhà thì nhà không bán được nhưng khi không muốn bán nữa thì lại có người lại hỏi mua.....Như vậy phản ngâm cũng có xấu có tốt. Nhưng đa phần xấu lại nhiều hơn vì việc làm không tính toán, dự phòng để chủ động được.

B) PHỤC NGÂM

Phản ngâm còn có tốt có xấu, phục ngâm thì phải chịu xấu hoàn toàn. Phản ngâm có hào phản ngâm, có quẻ phản ngâm. Phục ngâm thì chỉ có quẻ phục ngâm mà thôi.

Phục ngâm chia làm 2 loại: Nội phục ngâm và ngoại phục ngâm.

1) Nội phục ngâm là Nội Càn biến Chấn hay nội Chấn biến Càn. Các trường hợp sau đây là Nội phục ngâm:

- Người có cung phi là Càn mà phòng ngủ ở cung Chấn hay phòng ngủ ở hướng Đông của căn nhà.
- Người có cung phi là Chấn mà phòng ngủ ở cung Càn hay phòng ngủ ở hướng Tây bắc của căn nhà.
- Người có cung phi là Càn mà nằm ngủ hướng Chấn hay là hướng chính Đông.
- Người có cung phi là Chấn mà nằm ngủ hướng Càn hay là hướng Tây bắc.
- Người có cung phi là Càn mà bếp lò hướng Đông hoặc nhà bếp ở khu vực hướng Đông căn nhà.
- Người có cung phi là Chấn mà bếp lò hướng Tây bắc hoặc nhà bếp ở khu vực Tây bắc của căn nhà.

2) Ngoại phục ngâm là ngoại Càn biến Chấn hay Ngoại Chấn biến Càn. Các trường hợp sau đây là ngoại phục ngâm:

- Cửa cái hướng Đông mà cửa phòng ngủ hay cửa bếp hướng Tây bắc hay ngược lại.
- Cửa cái hướng Đông mà phòng ngủ của gia chủ hay bếp lại đặt tại khu vực hướng Tây bắc của nhà.
- Cửa cái hướng Tây bắc mà phòng ngủ của gia chủ hay bếp lại đặt tại khu vực hướng Đông của căn nhà.

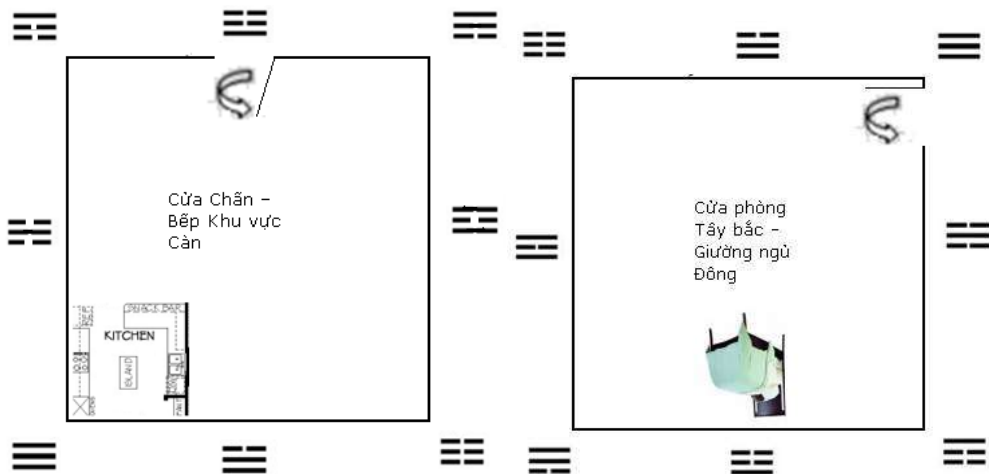

Như vậy Phục ngâm là Càn biến Chấn hay Chấn biến Càn.

Ngoại phục ngâm là nguyên nhân do từ bên ngoài đưa đến làm cho gia chủ muộn phiền, âu sầu. Nội phục ngâm là nguyên nhân từ bên trong nội bộ gia đình làm cho gia chủ lo âu, chán nản, buồn rầu mà không tâm sự được. Phục ngâm là tượng u sầu, than thở. Nội phục ngâm là nội bất lợi. Ngoại phục ngâm là ngoại bất lợi. Là động mà không động. Công danh trắc trở. Tiền đồ dây dưa. Buôn bán mất vốn. Nợ đòi không trả. Cưới hỏi bất thành. Quan sự không ra gì. Xuất hành trở ngại.

Nhà bị phản ngâm rất ít gặp trong địa lý dương trạch, vì rằng rất ít khi người ta xây dựng nhà ở lại quay lưng lại với đường cái dẫn khí vào nhà.

Trong khoa địa lý âm trạch lại bị rất nhiều quẻ phản ngâm. Các nhà phong thủy căn cứ vào giòng nước chảy về phương nào thì phương đó là phương Mộ Khố. Ví dụ: Nước chảy về phương tây bắc (Tuất hợp) tức nước chảy về phương Tuất. Trong tam hợp hỏa cục Dần Ngọ Tuất, Dương Hỏa trảng sinh tại dần và mộ tại tuất. Thấy dòng chảy mộ tại tuất tức là địa điểm hay khu vực đó thuộc hành hỏa. Người tuổi tí hay người có cung mạng hành thủy xung hỏa (ngọ) mà an táng trên khu vực này thì sẽ bị phản ngâm. Phần địa lý âm trạch không thuộc phạm vi của bài này nên không tiện đi sâu.

Ngược lại nhà bị nội ngoại phục ngâm thì nhiều. Các nhà phong thủy xưa rất chú trọng, nhưng lại không chịu phổ biến cho hậu thế một cách rõ ràng, cụ thể. Sách địa lý hiện nay đang được phổ biến, tập Trạch Vận Tân Án là có đề cập, nhưng lại chỉ đề cập mà lại không hướng dẫn, giải thích. Tập Địa Lý Toàn Thư đề cập đến Phản Phục khá nhiều nhưng lại chỉ chú trọng về hào từ, không đề cập đến quái từ, chú trọng về Thể chứ không chú trọng về Dụng. Vì vậy người đọc không thể vận dụng đưa vào thực tế nếu như chưa thông hiểu căn bản của Dịch Lý. Quý vị nên đi sâu vào phần này, càng tường tận, quý vị càng thấy sức hấp dẫn, chính xác của khoa địa lý.

Quý vị có thể xem lại ngôi nhà quý vị đang ở, hoặc để ý thử các căn nhà của bè bạn. Nếu như bạn bè thường hay than phiền, công việc làm ăn trì trệ, công danh trắc trở, tình duyên lận đận, vợ chồng không thuận hòa êm ấm, bệnh tật triền miên,y rằng bạn mình đang ở trong một căn nhà phục, phản ngâm rồi. Phản ngâm thì ít nhưng phục ngâm thì nhiều.

Trước khi đi vào phần Các Phương Pháp Cứu Chữa, quý vị lưu ý khoan có một ý kiến đề nghị gì vội. Quý vị nên ghi nhận các sự kiện phục phản của một số căn nhà. Quý vị sẽ có cách giải quyết sau khi hàm thụ xong lớp địa lý dương trạch này.

Quý vị cũng đã rõ khoa địa lý không phải là một khoa ảo thuật có thể biến không thành có, biến trắng thành đen ngay tức thời. Đồng thời quý vị nên biết rằng câu Đức Năng Thắng Số luôn luôn linh nghiệm. Số đi sau Đức cho nên với những kẻ thiếu đức, thì cho dù quý vị thông suốt khoa địa lý và có nhiều kinh nghiệm tài giỏi đến đâu, cũng không thể cứu vớt cái số họ được. Ngoại trừ trường hợp: Quý

vị phải có một Tâm Đức thật dày, đạo lực thật lớn mới có thể một phần hóa giải cái xấu cho họ. Cũng có nghĩa là quý vị chia xẽ cái tốt của quý vị cho tha nhân. Ấu đó biết đâu cũng là cái Đức vậy.

Đến đây quý vị lại có thêm một thắc mắc khác. Phải chăng sau khi thông suốt phần căn bản Địa lý dương trạch, muốn giúp một phần hóa giải cái xấu cho người thì sợ rằng mình lại mất đi cái đức? Quả có đúng là vì người quân tử theo Đạo Dịch, lấy quẻ Càn làm đầu. Càn nguyên, hanh, lợi, trinh: - Nguyên là trưởng của điều thiện. –Hanh là cái tốt tụ hợp – Lợi là điều nghĩa hòa hợp – Trinh là gốc của sự việc. Chu Hy lại nói: Nguyên là khởi của sự việc- Hanh là sự thông đạt, việc gì cũng tốt- Lợi là sự thỏa thuê –Trinh là sự thành đạt mà gốc là ở trí.

Hào cửu tam quẻ Càn: Quân tử chung nhật càn càn, tịch dịch nhược, lệ vô cửu. Người quân tử ngày đêm cũng phải lo sợ thì cho dù nguy cũng không lỗi! Chu Hy giải thích thêm là hãy biết cho cùng tốt, làm được cùng tốt thì đó cũng là việc để tiến Đức. Mà quân tử thì lấy Tiến Đức để sửa Nghiệp, mà sửa Nghiệp thì lấy Trung Tín làm đầu.

Sửa lời nói, dựng điều thành thực là cốt để lập cái Trung tín. Như vậy, cái miệng mà không lựa lời, gặp việc là nói, coi chừng mất đi điều trung chính thì cái nghiệp sẽ không sửa được, cái Đức cũng không thể tiến.

Ghi lại những điều trên, để chỉ vì điều thực chứ không vì điều lợi thì quý vị an tâm cứ việc ứng dụng những điều biết về khoa địa lý dương trạch để giúp cho người. Biết đâu cũng là cách sửa được cái nghiệp để tiến được cái đức.

Càn thủy năng dĩ mỹ lợi lợi thiên hạ, bất ngôn sở lợi, đại hỷ tai!

PHẦN 8

Cứu chữa

Nhà nào cũng có đủ 8 phương vị. Có phương vị tốt cũng có phương vị xấu. Căn bản của Dịch Lý là trong dương có âm, trong âm có dương. Vạn vật không thể phát triển nếu chỉ có âm hay có dương. Loài người không thể duy trì tồn tại nếu như chỉ toàn đàn ông mà không có đàn bà, chỉ có nam mà không có nữ hoặc ngược lại.

Khoa địa lý chủ yếu dạy cho người đi tìm những nơi sinh khí đầy tràn. Những nơi núi non cương mãnh trùng điệp là những nơi khí Âm quá nhiều lẫn át khí dương. Những nơi bằng phẳng bao la là những nơi khí Dương quá nhiều lẫn át khí âm.

Lưu ý: Hình và Khí hoàn toàn khác biệt. Khí âm thì nhu mà hình thì lại đồ sộ, cương mãnh. Khí dương thì cương mà hình thì lại nhu mì, bằng phẳng. Vì vậy, ở những nơi núi non bao la trùng điệp thì người ta tìm những nơi bằng phẳng hiền hòa. Những nơi bình nguyên bằng phẳng bao la thì người ta tìm những nơi có đồi có núi. Chỗ núi đồi là khí âm nhiều nên người ta đi tìm dương khí ở những nơi bằng phẳng. Ở những chỗ bằng phẳng bình nguyên khí dương nhiều thì người ta đi tìm âm khí ở những nơi cao. Bình nguyên cao 1 tác cũng là núi. Dương thì tìm âm. Âm thì tìm dương, có đủ thì sinh khí sẽ đầy tràn là vậy.

Trong khoa địa lý, khí có nghĩa là sinh khí. Cũng đồng nghĩa là sinh lực của vũ trụ. Sinh lực đầy tràn mà **không thể thấy được** thì gọi là **khí**. Sinh lực đầy tràn mà **có thể thấy được** thì đó chính là **nước**. Cho nên hề thấy nơi nào có nước là nơi đó có khí là vậy. Phong Thủy là gió và nước. Gió thì cần phải được che chắn lại để có thể gọi là tàng phong. Nước thì cần phải tụ phải dừng, phải ôm vòng lại, không được quay lưng vô tình vì Nước chính là Khí. Nhất tụ khí thì mới tàng phong.

Khởi thủy con người chỉ biết hòa đồng với thiên nhiên để có thể tồn tại. Những kinh nghiệm rút tỉa được từ đời này truyền sang đời khác tích lũy lại trở thành một khoa phong thủy học và từ những kinh nghiệm truyền lại, con người đã biết tương hợp cải tạo lại những điều kiện hiện có của thiên nhiên để có thể phát triển. Căn bản của các phương pháp cải tạo không ngoài Ngũ hành sinh khắc. Luật ngũ hành **Tham Sinh Ky Khắc** cần phải nhớ lấy làm đầu.

A) Phần bên ngoài:

Ngũ hành tham sinh ky khắc. Thuận là cái lớn sinh cho cái nhỏ. Nghịch là cái nhỏ đi khắc cái lớn. Đồi núi đất đai cần phải thuận sinh cho ngôi nhà. Ngôi nhà cần thuận sinh cho người. Nếu vị trí đất đai không thuận hợp thì phải biết dựa vào nguyên lý tham sinh ky khắc của ngũ hành mà cải tạo lại.

Ví dụ:

Núi đòi hành kim. Nhà hành mộc. Kim sẽ đi khắc mộc. Nhà này không thể vượng được vì nhà cửa là cái nhỏ so với núi đòi là cái lớn. Cái lớn hành kim, cái nhỏ hành mộc. Kim khắc mộc, nhà không thể vượng là vậy. Nguyên lý của ngũ hành tham sinh kỵ khắc. Kim tham đi sinh thủy hơn là thích đi khắc mộc. Nếu có thủy thì thủy sẽ đi sinh mộc, nhà sẽ được thuận sinh. Tùy điều kiện và hoàn cảnh mà cải tạo. Nếu có điều kiện tài chánh, đề nghị xây hồ bơi hoặc khai thông thủy ở khu vực quanh nhà. Tài chánh eo hẹp thì có thể đề nghị tạo lập chung quanh ngôi nhà hai ba khu vườn có dạng hành thủy. Ngôi nhà sẽ được thuận hợp.

Ví dụ:

Núi đòi hành thủy, ngôi nhà hành hỏa. Thủy đi khắc hỏa. Nhà không thể vượng được. Rõ biết ngũ hành tham sinh kỵ khắc thì thủy thích đi sinh mộc hơn là đi khắc hỏa. Một trong những đề nghị có thể đưa ra để cải tạo lại là trồng thêm cây cối chung quanh nhà. Nên lưu ý tại các hướng có núi đòi hành thủy. Tại các hướng này cây cối hành mộc sẽ tác động mạnh hơn các hướng khác.

Ví dụ:

Nhà hành mộc. Đòi núi chung quanh hành thổ. Nhà là cái nhỏ đi khắc cái lớn. Hao lực và vô ích. Nhà không thể vượng được. Có điều kiện thì đề nghị sửa lại mái nhà sao cho được tương hợp. Cái lớn hành thổ. Thổ sẽ đi sinh kim. Mái nhà sẽ phải cải tạo lại theo dạng hành kim, mái tròn.

Hãy thử một đề nghị nên sơn chung quanh ngôi nhà màu trắng vì màu trắng hành kim. Quả có đúng là núi đòi hành thổ sẽ đi sinh kim. Nhưng phải lưu ý là kim sẽ đi khắc chế mộc. Nhà xấu càng thêm xấu. Giải pháp này có thể chấp nhận được nếu như ngôi nhà này hành thủy. Kim với thủy tương sinh. Cũng có thể phải làm lại mái nhà sao cho nhà trở thành hành thủy thì ngôi nhà này mới có thể vượng tương được.

Quả có nhiều cách để sửa đổi tùy hoàn cảnh và điều kiện của gia chủ mà có những đề nghị thích ứng. Cũng cần lưu ý quý vị, thường nhà đương tốt, gia chủ rất ít khi coi trọng khoa phong thủy. Chờ khi suy bại rồi gia chủ mới quan tâm. Khi đó khả năng tài chánh lại bị giới hạn, bởi thế các đề nghị sửa đổi cần phải đắn đo tính toán sao cho phù hợp với điều kiện sẵn có. Cứ nghĩ đến chiếc xe quý vị đang dùng, xe vừa có trục trặc thì điều chỉnh ngay, chờ cho đến khi sét rĩ, toi tả rồi mới đem đi sửa thì dù thợ có giỏi nghề đến đâu cũng phải đành bó tay và nếu như có thể sửa được thì giá cũng phải trả rất đắt. Nhưng cũng không vì những điều thường thấy như vậy mà lúc nào quý vị cũng có những phê phán, đề nghị sửa đổi nhà cửa thiên hạ.

Tuyệt đối không nên luôn tiện xem chơi. Xem thì chỉ để chơi nhưng họa với phúc thì không thể để chơi được. Phúc đến thì có thể được một tiếng khen vô bổ, nhưng họa đến thì có thể đưa đến hần học, trách móc có khi sinh ra hận thù. Xem thì phải có sự ưng thuận của đồng vợ đồng chồng và phải có đề nghị chính thức. Vì mỗi khi có sửa chữa có thể cái tốt chưa đến mà cái họa thì còn tồn đọng chưa ngưng. Tất cả những đề nghị cải tạo phong thủy đều phải được giải thích rõ ràng và nên đưa ra vài phương pháp đề tùy duyên của gia chủ chọn lựa. Quý vị cũng được cần lưu ý thêm là Đức năng thắng số. Cái Đức quan trọng hơn cái số. Không có Đức thì cho dù gặp được thầy giỏi đến đâu cũng đành bó tay.

Sau khi phân định ngũ hành của những tương hợp như đồi núi, khu vực, màu sắc, dạng nhà.... Những ảnh hưởng tác động bên ngoài ngôi nhà cần phải được lưu ý xem xét kỹ:

1) Đòn dông nhà chung quanh đâm thẳng vào. Đâm phương nào thì phương đó chịu xấu.

Ví dụ:

Phương Ly (hướng Nam) thì con gái giữa bị ảnh hưởng. Phương Càn (hướng Tây Bắc) thì người cha bị ảnh hưởng.....

Thường thì có thể dùng một tấm gương soi mặt, canh cho đúng tâm của đòn dông treo trên vách hay cửa của nhà nhằm phản chiếu lại. Phương pháp dùng gương phản chiếu chỉ để trừ khử được cái xấu không bằng áp dụng phương thức tận dụng ngũ hành tham sinh kỵ khắc. Biết tận dụng thì không những trừ được cái xấu mà cái tốt có thể tăng thêm:

Ví dụ:

Ngôi nhà đang bị đòn dông từ hướng Nam đâm thẳng vào. Hướng nam hành Hỏa. Hỏa thích đi sinh Thổ thay vì đi khắc chế Kim. Vậy thử đề nghị quý vị chọn sử dụng một trong các phương cách sau đây

- *Thiết lập một vườn hoa vuông vức hành thổ tại phương có đòn dông đâm vào.*
- *Xây một bể vuông vức hành thổ tại phương nam của ngôi nhà. Trên bể có thể đặt một bức tượng có tính cách để trang trí hoặc làm một bể phun nước.*
- *Dựng một trụ đèn màu vàng có chụp vuông vức hành thổ.*
- *Hoặc quý vị có thêm đề nghị gì khác.*

Ví dụ:

Đòn dông từ phương tây bắc đâm vào nhà. Phương tây bắc là phương Càn hành Kim. Kim thích đi sinh Thủy hơn là đi khắc chế Mộc. Một trong các phương thức được đề nghị sửa chữa như sau:

- *Xây dựng hồ bơi hoặc bể nước tại phương Càn.*
- *Thiết lập một khu vườn có dạng hành Thủy hoặc đặt một vòi phun nước tại phương Càn.*
- *Hoặc quý vị có thêm đề nghị gì khác...*

Ở ví dụ thứ 1 đòn dông hướng nam hành hỏa. Thiết lập hành thổ để hỏa tương sinh. Ở ví dụ 2 đòn dông hướng Tây bắc hành kim. Thiết lập hành thủy để kim tương sinh.

Hai điều cần lưu ý:

- *Xét lại ngũ hành mới sinh có còn khắc chế nhà nữa hay không. Nếu còn thì phải tìm cho ra một giải pháp thích ứng với hoàn cảnh hiện tại. So đo tính toán hơn thiệt thật kỹ rồi mới có quyết định.*
- *Thường thì người ta chỉ lấy gương soi làm phản chiếu lại. Mặc dù phương pháp này không thể hoàn chỉnh bằng phương pháp ngũ hành, nhưng đây chính là phương pháp giản đơn, phổ cập và dễ thực hiện.*

2) Đường cái quan đâm thẳng vào nhà.

Quả rất khó để có một giải pháp cứu chữa trường hợp đường cái đâm thẳng vào nhà. Gặp trường hợp này thông thường phải kết hợp cả hai phương pháp:

- Gương có bát quái treo ngay trên cửa cái vào ra. Gương để phản chiếu lại. Bát quái để tương hợp, điều hòa ngũ hành. Sử dụng bát quái để ngũ hành tương sinh, tương hợp, không thái quá cũng không bất cập.

- Xây một bệ vững chắc để chắn con đường lại ngay trước cửa nhà. Phía sau thường kết hợp xây thêm một hồ nước.

Mời quý vị lật lại các tin đăng tải trên báo Washington Post phát hành ngày 23 tháng 5 năm 1996. Con đường 16 đâm thẳng vào tòa nhà trắng The White House. Hai bên thêm 2 con đường CONN. AVE và VT. AVE. đâm hai cánh trái phải. Hẳn nhiên đã có thầy phong thủy nhúng tay vào mới có một đề nghị sửa đổi, cải tạo lại tương đối khá hoàn chỉnh phần đằng trước.

Hình đính kèm tham khảo.

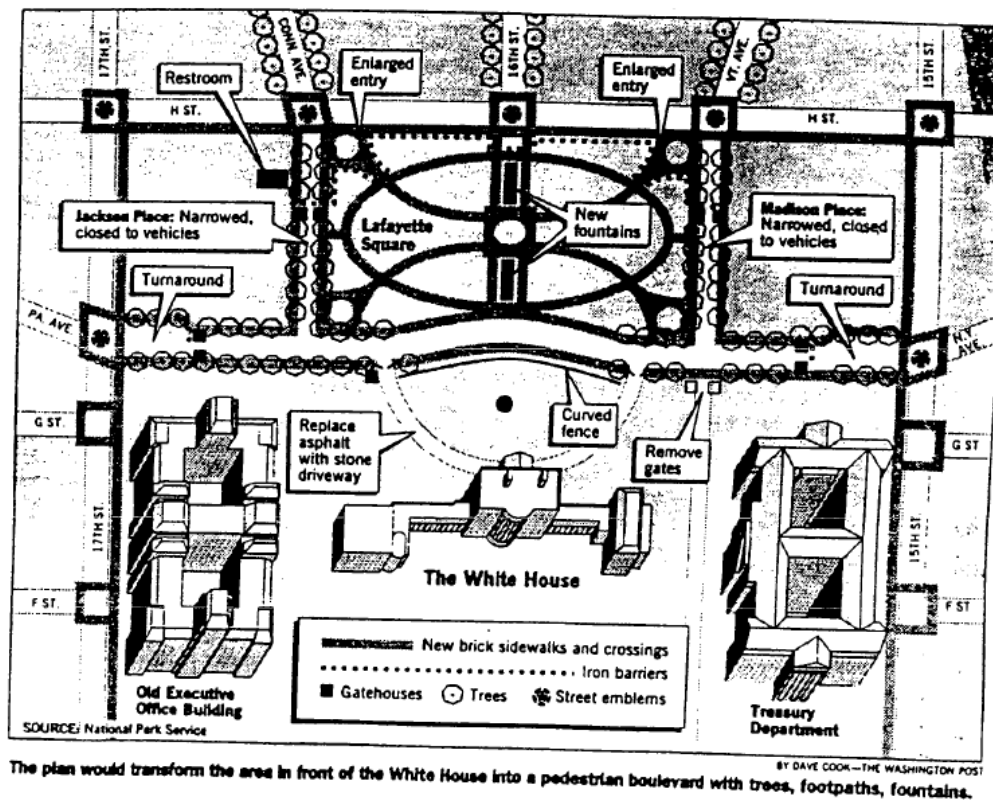

3) Nếu con đường đâm thẳng từ hướng Đông Nam thì nên lưu ý chỉ xây dựng một bộ bình phong che chắn phía trước. Không nên dùng gương phản chiếu vì khí từ Đông Nam lại thường là sinh khí. Các hướng khác đều phải chịu xấu.

4) **Hỏa hành tại phương nam.** Ví dụ phương nam ngôi nhà là lầu chuông nhà thờ nhọn hành hỏa. Hoặc phương nam là ống khói vượt cao vút, hướng đâm thẳng vào nhà. Hỏa thì thích đi sinh thổ. Có thể dùng phương pháp gương treo phản chiếu lại. Cũng có thể dùng phương pháp Ngũ hành tham sinh kỵ khắc. Nếu như hành hỏa đang tương sinh với ngôi nhà thì có thể dùng thủy giảm bớt vì hành hỏa thái quá. Cái gì thái quá đều không tốt. Thủy cũng có thể là hồ bơi, bể nước, vòi phun...

Nếu quý vị thấy không an khi đọc đến câu Hỏa hành phương nam có nghĩa là các chương trước, quý vị đã bỏ sót không đọc kỹ. **HỎA HÀNH PHƯƠNG NAM** là hỏa gặp hỏa thì lắm điều kiện tụng vì phương nam cũng là hỏa.

5) **Thủy gặp thủy hay phương bắc có thủy thì tính sẽ dâm.** Phương bắc hành thủy gặp nước là thủy gặp thủy. Dâm chưa chắc đã là xấu nhưng nếu quá dâm thì chắc hẳn không tốt. Giải pháp thường được áp dụng là làm cho thủy tiết khí bằng cách trồng nhiều cây tại hướng bắc. Thủy sẽ đi sinh mộc. Thủy sẽ bị tiết khí, tính sẽ bớt dâm.

6) Khu vườn chung quanh nhà bị khuyết Tùy theo phương vị khuyết của khu vườn mà có giải pháp tương ứng.

- Khuyết hướng chính Bắc hành thủy: Thêm thủy vào. Quý vị có thể cho rằng đưa thêm thủy vào thì thủy sẽ gặp thủy. Quả đúng chỉ một phần vì ở đây thủy đã bị khuyết hãm.

- Khuyết hướng Đông bắc và Tây nam hành thổ: Thêm thổ vào. Quý vị cũng nên nhớ lại là thổ gặp thổ thì tính sẽ ngu. Đưa thổ vào nhưng đừng thái quá.

- Khuyết hướng Đông và đông nam hành mộc. Thêm mộc vào. Lưu ý hướng đông nam cần thoáng rộng vì khí đông nam rất cần thiết. Trường hợp này người ta thường dùng Phong linh (Windchime) loại có đủ 5 thanh, tượng cho ngũ hành.

Phong linh có nhiệm vụ tạo nhiều âm thanh mỗi khi gặp gió. Các nhà tinh luật đời xưa cho rằng mỗi khi Phong linh rung động, các âm sẽ hòa vào nhau tạo thành nhạc điệu. Tinh hòa thì khí sẽ hòa, Khí và tinh hòa thì âm dương đất trời cũng ứng hòa theo. Tinh thì có 5 gọi là NGŨ THINH: Cung, thương, giốc, chủy, vũ. Âm thì có 8 gọi là Bát âm: Kim là tiếng chuông. Thạch là tiếng khánh. Thổ là tiếng huyền. Cách là tiếng trống. Ty là tiếng đàn. Mộc là tiếng chúc ngữ. Bào là tiếng sênh. Trúc là tiếng sáo. Trong âm người ta lại phân biệt trường độ: Trường âm là âm dài. Đoản âm là âm ngắn. Quảng âm là âm rộng. Hiệp âm là âm hẹp. Đại âm là âm to. Tiểu âm là âm nhỏ. Khinh âm là âm nhẹ. Trọng âm là âm nặng. Trong bát âm chỉ có âm cách (tiếng trống) và âm mộc (tiếng chúc ngữ) là không bị lệ thuộc vào dương luật. Sáu âm khác: Âm kim tiếng chuông thì ứng với âm thạch tiếng khánh. Âm thạch tiếng khánh thì ứng với âm ty tiếng đàn. Âm ty thì ứng với âm trúc tiếng sáo. Âm trúc thì ứng với âm bào tiếng sênh. Âm bào thì ứng với âm thổ tiếng huyền. Sáu âm này trong đục, cao thấp cần phải đồng thì khí mới hòa được (Sênh là một loại nhạc khí làm bằng trái bầu. Huyền là một loại nhạc khí làm bằng đất).

Cung là vua với cha. Thương là tôi với con.

Cung và Thương hòa nhau thì vua tôi, cha con hòa nhau.

Chủy là lửa. Vũ là nước. Phương nam là vị của lửa. Phương bắc là chỗ của nước. Nếu thủy suy hỏa thịnh thì giúp cho nam nén bắc. Hỏa suy thủy thịnh thì giúp bắc nén nam.

Cung là chồng, Chủy là vợ, Thương là cha.

Cung thực ra cũng là con của Chủy. Chủy thịnh mà Cung xướng lên thì sẽ có giao hòa. Thương thịnh thì chủy có con mà sinh sinh hóa hóa không ngừng...

Phần này quý vị có thể tham khảo thêm tại tập 2 Vân Đài Loại Ngữ của Lê Quý Đôn hoặc Hồng Võ Cấm Thư của Dương Quân Tùng. Tùy nhận thức mà đem áp dụng thực tế vào khoa phong thủy học.

Ví dụ:

Cung âm thuộc hành thổ. Dùng các mảnh sành sứ - hành thổ- Kết lại tạo thành phong linh treo ở các phương vị hành thổ bị khuyết hãm như tại phương đông bắc hoặc phương tây nam chẳng hạn.

Thương âm thuộc hành kim. Dùng các thanh kim loại - hành kim - Kết lại tạo thành phong linh treo ở các phương vị hành kim bị khuyết hãm như tại phương tây bắc, chính tây chẳng hạn. Các Phèng la, chiêm thuộc thương âm hành kim có thể thay thế phong linh tại các hướng tây, tây bắc.

Dốc âm thuộc hành mộc. Dùng các thanh tre trúc, gỗ tạo thành phong linh treo ở các phương vị hành mộc bị khuyết hãm như tại phương đông, đông nam chẳng hạn. Tiếng trống thuộc dốc âm hành mộc. Trống đặt đúng phương vị cũng có thể thay thế phong linh tại các hướng Đông, Đông nam.

Chủy âm thuộc hành hỏa. Dùng các thanh tre trúc, gỗ sơn màu đỏ -hành hỏa- treo ở các phương vị hành hỏa bị khuyết hãm như phương nam chẳng hạn. Tiếng pháo thuộc chủy âm hành hỏa. Có thể thay thế phong linh bằng các phong pháo treo ở phương Nam.

Vũ âm thuộc hành thủy. Dùng các võ ốc biển kết thành phong linh treo ở các phương vị hành thủy bị khuyết hãm như tại phương bắc chẳng hạn. Tiếng nước chảy thuộc Vũ âm. Thường các hòn non bộ được xây dựng tại hướng Bắc nếu như hướng này bị khuyết hãm. Chủ yếu là tiếng nước chảy Vũ âm cho nên loại non bộ này phải tạo thêm nguồn chảy của nước và phải canh sao cho tiếng nước không được ta thán, xối xả, ào ạt.

Lưu ý: Chủy âm hành hỏa, thường người ta tìm những thân cây bị sét đánh, đẽo gọt tạo thành phong linh. Những cây bị sét đánh hỏa rất vượng. Trong dịch lý, đồ ăn hay tiệm bán thực phẩm, chợ... thuộc hành thổ. Hỏa sẽ đi sinh thổ, cho nên quý vị sẽ thường thấy người ta hay treo các đèn kéo quân ở trong tiệm. Nguyên lý của các đèn kéo quân là dùng cây đèn nhỏ đốt cháy tạo khoảng trống để thu hút không khí chung quanh. Khí di chuyển làm cho vòng ngoài di động quay tròn. Loại đèn kéo quân này có nhiệm vụ thông khí. Khí của hỏa cũng có thể đi sinh thổ. Tiệm bán buôn sẽ có đủ sinh khí là vì vậy.

Khu vườn chung quanh bị khuyết hãm có nghĩa là khu vườn bị thiếu hay hẹp một góc nào đó. Khu vực thấp sâu cũng có thể gọi là khuyết hãm. Bên rộng bên hẹp thì chỗ hẹp có thể gọi là khuyết hãm.

7) Con đường không ôm. Con đường không ôm thì khí sẽ vô tình. Nhà sẽ thiếu mặn nồng tình nghĩa hoặc nếu gia chủ là nhà sáng tạo thì các công trình nghiên cứu sáng tạo không được thiên hạ quan tâm..... Trường hợp này thường được giải quyết bằng cách trồng thêm cây hai bên phải trái trước nhà, sao cho hàng cây hai bên ôm lấy ngôi nhà tạo thành hai tay long hổ hữu tình.

8) Đòn dông của chính nhà mình đâm vào. Đa số nhà cửa xây dựng trên đất Mỹ gặp phải trường hợp này.

Đòn dông nhỏ đâm vào đòn dông lớn là Nhỏ đi sinh chuyện với người lớn. Bên trái là nam bên phải là nữ. Ngay mặt tiền thì tùy hướng mặt tiền 8 cung mà luận. Mặt tiền hướng tây cung Đoài thì con gái út. Phía nam cung Ly thì con gái giữa. Mặt tiền hướng Đông cung Chấn thì con trai đầu...

Đòn dông chính đâm vào đòn dông phụ thì không thể luận là người lớn đi sinh chuyện với nhỏ mà phải luận là người lớn áp đặt người nhỏ phải theo ý của mình.

Gặp phải các trường hợp này các ông thầy bùa thường hay vạch vẽ lá bùa treo ở giữa đòn dông chính. Sự ứng nghiệm tùy ở lòng tin của gia chủ cũng như uy lực của ông thầy bùa. Linh tại ngã, bất linh tại ngã cho nên xin miễn bàn. Khoa phong thủy học đã biết phối hợp với khoa Vật lý từ trường để giải thích rằng đòn dông đâm vào mặc dù chỉ là biểu tượng tấn kích, nhưng cũng đã gây ra nhiều tác động nghịch, mạnh nhất là tại các điểm hội tụ. Cách thường được sử dụng để ngăn chặn các biểu tượng tấn kích là gương soi nếu có một khoảng cách giữa hai đòn dông. Trường hợp đòn dông này đâm trực tiếp vào đòn dông kia thì dùng một Crystal ball, tốt nhất là đá thạch anh có nhiều mặt cắt treo ngay ở điểm hội tụ. Gương được dùng để phản chiếu lại các góc tới của các biểu tượng tấn kích. Crystal ball được dùng để phân tán các điểm tấn kích. Lưu ý Crystal ball có nhiệm vụ tán quang. Ở chỗ xấu thì tán xấu. Ở chỗ tốt thì tán tốt. Cái hay của Crystal ball là tốt xấu đều được phân tán đều cho các hướng, thành ra phân tán mà lại điều hòa.

B) Phần bên trong:

1) Cửa nhà

Cửa là nơi khí di động vào ra. Khí thì phải thanh khí chứ không là trọc khí. Thường không ít nhà tại Mỹ cửa ra vào được mở ngay dưới cầu tiêu vệ sinh. Ngay cả bếp là nơi ăn uống nuôi người cũng thường bị. Trường hợp này nên dùng Crystal ball treo ở trên trần nhà ngay cửa ra vào- dưới nhà vệ sinh. Crystal ball có nhiệm vụ tán cái xấu ở phần trên đồng thời điều hòa lại khí để cái tốt không mất mà có thể giảm được cái xấu.

Cửa so với hướng nhà đông tây hỗn loạn thì có thể sử dụng bát quái treo trên cửa phía bên ngoài. Nếu không bị cửa của nhà đối diện mở ngay tâm cửa cái

thì không nên dùng loại bát quái có gắn gương. Nghĩa là chỉ sử dụng bát quái là đủ. Phần này phải kết hợp thêm phần cửa mở tại cung khác hướng trước khi có quyết định.

Cửa mở tại cung khác hướng: Ví dụ hướng Tây bắc thuộc tây hướng. Cửa bên phải hướng chính bắc thuộc đông hướng. Tùy chủ nhà thuộc đông hay tây cục mà đưa thêm khí vào nhà. Dùng Phong linh treo trước cửa nhà, lệch về tây hay đông sao cho khí đi đến cùng đông tây cục với gia chủ.

Cửa hỗn môn: Cho đến bây giờ chúng tôi vẫn chưa gặp một tài liệu nào của người xưa để lại dạy cho cách chữa. Có lẽ nhà khí xưa nếu gặp phải hỗn môn tức thì người ta đã sửa lại ngay chứ không còn cách gì khác chăng? Ở Mỹ thì gặp khó rồi đó. Hay thử dùng phương pháp Crystal ball kết hợp Bát quái hay phong linh xem sao? Quý vị có kinh nghiệm và ý kiến gì không?

2) Cầu thang

Cầu thang là nơi khí khởi để tiếp dẫn lên hay xuống lầu, cũng chính là nơi luân lưu di động của khí. Vì vậy nếu cầu thang khởi mở tại những cung tốt thì trên hay dưới lầu được tốt. Ngược lại nếu cầu thang mở tại những cung xấu thì trên dưới lầu phải chịu xấu. Ở những cung đã tốt thì không nên dẫn thêm khí vào khu vực khởi mở của cầu thang vì như vậy là thái quá. Cái gì thái quá cũng như bất cập đều không thể tốt được.

Phần cứu chữa chỉ đề cập đến các trường hợp cầu thang đã mở tại các cung xấu. Có nhiều phương pháp để dẫn khí vào khu vực cầu thang. Những phương pháp này đồng thời được sử dụng để dẫn khí vào các khu vực xấu trong nhà cũng như trong phòng ngủ, bếp, phòng làm việc...

- Dùng phong linh: Treo phong linh ngay khu vực cầu thang tiếp nối với khu vực tốt để khu vực cầu thang có thể tiếp nhận khí tốt đưa lên hay xuống lầu. Các trường hợp này phong linh được dùng để thông khí.

- Dùng gương soi: Gương có tính phản chiếu vì vậy phải rất cẩn thận khi dùng gương. Phía ngoài thì công dụng của gương là để phản chiếu lại những biểu tượng tấn kích. Phía trong nhà thì công dụng của gương là để dẫn đưa khí tại điểm này đến điểm khác. Tượng tượng một ngọn đèn sáng treo tại một điểm nào đó, chỉ một tấm gương quý vị có thể đưa ánh sáng của đèn đến bất cứ điểm nào mà quý vị thấy cần. Vậy nếu gương được treo ở chỗ xấu thì chắc hẳn nguyên một vùng xấu trước gương sẽ được đưa đến những chỗ gương chiếu đến. Tia đèn bằng tia đi. Góc đèn bằng góc đi, cho nên phải tính thật kỹ trước khi quyết định treo ở vị trí và góc cạnh nào.

Cũng có người cho rằng nếu treo gương tại một điểm A nào đó thì ngay khu vực của A sẽ nhận hình ảnh của toàn khu vực phía trước gương. Trong Quang học, ảnh xuất hiện trong gương chỉ là ảnh ảo, mà tia đến và tia phản chiếu lại là tia

Thực. Dĩ nhiên cái gì Áo đều không thể thực được. Cũng vì quan niệm sai lầm đó mà một số người hành nghề xem phong thủy đã hướng dẫn cho khách hàng dùng gương thu hút hình ảnh của bàn thờ Thần Tài hoặc quây tiền của cửa hàng đối diện hy vọng thu hút tiền bạc cũng như may mắn đến cho mình. Thật ra đôi khi cũng gặp may, nôm na là May thầy Phước chủ. Ông thầy quả có gặp May nhưng chủ thì không thể gặp Phước được.

3) Cửa sau hay cửa hậu

Cửa trước cần tốt. Tốt thì cần Vào. Cửa sau đi ra. Xấu thì cần Ra. Vì vậy cửa hậu thường phải được trở mở tại các cung có du niên Xấu để cái xấu đi ra. Trường hợp cửa hậu lại được trở mở ngay tại cung Tốt thì nên bít lại rồi tìm trở cửa ở chỗ khác. Không thể trở mở ở chỗ khác được thì phía bên trong nhà ngay trên cửa hậu treo một bát quái. Bát quái có nhiệm vụ điều hòa ngũ hành để không gì thái quá cũng không gì bất cập, cái xấu đi ra mà cái tốt thì được giữ lại.

Đôi khi quý vị gặp phải cửa cái của nhà này lại đặt ngay tâm của cửa cửa hậu nhà trước mặt. Nếu như nhà trước mặt không may mắn bị cung cửa sau trở mở ngay khu vực tốt của nhà, thì nhà sau được thừa hưởng tí tài lộc. Ngược lại nhà trước có cửa hậu trở mở đúng vị trí, thì nhà sau lãnh nhận đủ hầu hết cái xấu của nhà trước vậy.

4) Cửa hông hay cửa phụ

Không ít nhà tại Mỹ có thêm cửa phụ ra vào từ nhà xe. Nếu cửa phụ cùng cung với cửa cái thì không sao. Nếu cửa phụ không cùng cung với cửa cái thì nhà này đông tây hỗn loạn. Một trong hai cửa tùy cung của gia chủ mà dùng Bát quái điều hòa bít lại một cửa. Bát quái trong trường hợp này được treo ngay trên cửa phía trong của nhà. Đã dùng đến Bát Quái rồi thì khu vực cửa đã được điều hòa, gia chủ vô ra tự nhiên không cần xây bít lại hẳn.

Phải hết sức quan tâm trường hợp phức ngâm là Càn gặp Chấn. Chấn gặp Càn. Cửa cái tại Càn mà cửa hậu hoặc cửa hông là Chấn. Cửa hậu hoặc cửa hông tại Càn mà cửa cái tại Chấn. Phức ngâm cũng ít nhiều ảnh hưởng đến hướng của nhà. Ví dụ Hướng nhà tại Càn mà cửa hậu hoặc cửa hông tại Chấn. Phức ngâm tại Cửa thì mạnh hơn tại hướng. Nhưng hệ gặp phức ngâm là đã rầu buồn rồi. Nếu phức ngâm tại cửa thì dùng phương pháp bát quái có gương, treo trên cửa hậu hoặc cửa hông phía bên ngoài nhà. Tuyệt đối không nên dùng phương pháp phong linh. Phong linh treo ở cửa phức ngâm thì xấu càng thêm xấu.

5) Cửa phòng

Cho dù vị trí của phòng đã tại các cung tốt mà cửa của phòng không cùng cung với cửa cái thì không thể trọn tốt được. Không trọn tốt không có nghĩa là xấu. Nhưng nếu vị trí của phòng không tốt thì chắc hẳn phòng không được tốt rồi vậy. Tùy thiết kế của ngôi nhà mà có những phương pháp dẫn khí thích hợp. Các phương pháp

gương phản chiếu, Crystal ball và ngay cả phong linh hoặc các nhạc cụ như đàn bầu, ống tiêu, ống sáo cũng có thể sử dụng được.

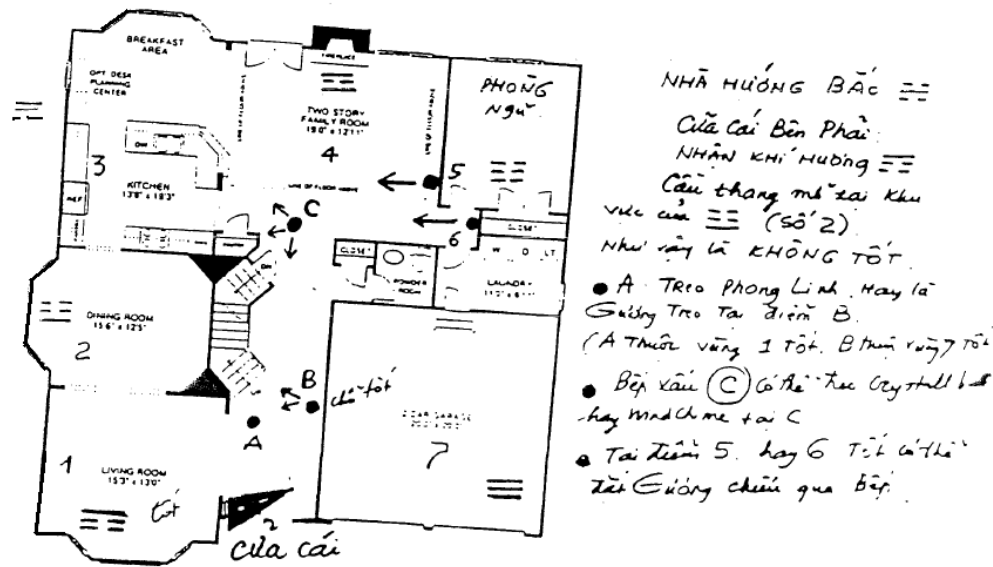

6) Bếp

Nếu bếp đặt tại vị trí xấu thì có thể dùng một trong các phương pháp nêu trên mà dẫn thêm khí, đặc biệt chú trọng đến phương pháp phong linh và gương phản chiếu. Tối cần thiết mới dùng phương pháp bát quái.

Vị trí bếp lò ngay dưới nhà vệ sinh: Dùng phương pháp Crystal ball treo trên bếp ngay trên đầu của người đứng nấu.

Sau bếp lò là nhà vệ sinh: Dùng gương treo ngay trên đầu bếp cách phân hẫn bếp với chỗ ổ khí.

Trước bếp là cửa phòng ngủ, cầu thang lên xuống, kỵ nhất là cửa phòng vệ sinh, cửa cái và ngay cả chính cửa của bếp cũng vậy. Kết hợp phương pháp Crystal ball và gương phản chiếu để phân tán.

Trước bếp là lò sưởi: Bếp là hỏa, lò sưởi cũng hỏa. Hỏa gặp hỏa làm điều kiện tưng. Tùy cách thiết trí nội thất mà áp dụng phương pháp nào thích hợp. Nếu khoảng cách giữa bếp và lò sưởi có thể đủ đặt một hồ nước hay bể cá ở giữa mà không bị vướng víu thì nên đặt ngay để thủy ngăn cách hai hỏa. Không đặt hồ nước hay bể cá được thì có thể treo trên lò sưởi một tấm tranh thủy. Nhớ là màu của thủy là đen. Thủy cần thanh tao chứ không vội vàng xấu xã, quý nhất là loại thủy tụ- tụ khác với tù- thủy tù là loại ô thủy, loại thủy này vẫn có khí, nhưng khí không thông. Hãy chú ý nhiều vào các tranh vẽ của Tàu. Những bức tranh thủy thường hay được trưng bày trang hoàng trong nội thất thật ra là để dẫn khí hơn là để trang trí.

Tranh thủy là tranh vẽ nước. Loại tranh thủy chưa hẳn phải là tranh thủy mặc. Nhưng tranh thủy mặc thì chắc hẳn là phải là tranh vẽ nước. Kỹ thuật vẽ tranh thủy mặc cao hơn và công phu tập luyện nhiều hơn vì tranh thủy mặc thường chỉ họa vẽ trên giấy bồi bồi đắp nhiều lớp. Tranh thủy mặc nhà giàu sang thì được họa vẽ trên lụa. Giấy bồi hay lụa thì mực cũng đều rất dễ bị nhòe và lem; bởi thế người họa phải tập trung nghị lực thể hiện tinh tài chỉ trên một nét, hễ dừng là phải dứt, vì nếu không dứt thì tranh sẽ bị nhòe lem. Người đời xưa rất trọng quý những bức thủy mặc vì ngoài công dụng dẫn khí nó còn là tinh hoa, nghị lực dồn động trên tranh của một tài hoa hội họa. Nét họa không được ngưng và phải hoàn toàn dứt khoát thì mực mới không lem cho nên người họa sĩ đã phải canh thật chính xác sao cho trên cọ vẽ mực vừa đúng đủ không thiếu không dư. Tất cả đức tính của một người quân tử được hoàn toàn thể hiện trên các bức họa này. Quý cũng vì vậy.

Các chức sắc nhất là các danh họa, hay mang theo người ấn triện tên mình. Hễ gặp được bức họa vừa ý là họ cầm hứng đề thêm thơ. Dưới câu thơ họ không quên ấn triện tên mình vào. Bởi thế hễ gặp các bức họa xưa mà thấy có nhiều dấu triện thì y rằng đó phải là những bức họa quý. Thế nhưng không phải ở chỗ nào cũng được treo tranh thủy nhất là tranh thủy mặc.

Phân phụ: Trong tác phẩm Dương trạch chỉ tiến, Tướng Đại Hồng nhà phong thủy trứ danh Trung hoa viết: Phương chính thần thấy thủy là Linh thủy. Linh thần mà thấy thủy là chính thủy. Phương vị đương vận thì gọi là Chỉnh thần. Cung đối xứng với Chính thần là Linh thần. Linh thần tức là ở vị trí suy bại, lỗ vận. Như vậy ở phương vị chính thần thì nên mở cửa nạp khí, kỵ thấy thủy. Ở phương vị linh thần thì nên thấy thủy, kỵ mở cửa nạp khí.

Trong hay ngoài nhà mà có thủy thì phải lấy linh thần thủy. Những chỗ không có thủy thì phải nạp khí chính thần mới hay. Chính thần đại biểu cho vị trí Vượng. Linh thần đại biểu cho vị trí suy. Mà Thủy thì lấy suy làm vượng. Tức là ở vị trí suy mà thấy thủy thì thủy đó là thủy vượng cho tiền cho của. Ngược lại phương chính thần mà thấy thủy thì sẽ hao tài tổn của vì phương chính thần thì nên mở cửa nạp khí.

Chữ Chính trong chính thần có nghĩa là khí đúng vận.

Chữ Linh trong linh thần có nghĩa là khí lỗ vận hay thất vận.

(Phân này quý vị có thể tham khảo thêm tại tập Trạch Vận Tân Án của Thẩm Trúc Nhung.)

Vì các điều trên, cho nên mỗi khi sử dụng phương pháp tranh thủy nhất là tranh thủy mặc thì phải suy tính thật kỹ trước khi treo tranh.

7) Trong phòng

Khoa phong thủy xem căn phòng như là một căn nhà nhỏ, vì vậy những vị trí tốt xấu trong phòng đều được tính từ hướng của cửa phòng. Vị trí đặt lò nấu, giường ngủ, bàn làm việc, bàn học, bàn thờ đều phải tại các kiết du niên nghĩa là tại các vị trí tốt. Đồng thời phải kết hợp với Đông hay Tây mạng của chủ nhà hoặc của người đang sử dụng.

A) Bếp lò

Nhà bếp phải được tại các cung tốt của căn nhà. Bếp lò cũng phải được tại các cung tốt của nhà bếp đồng thời hướng của lò bếp cũng phải cùng cung với chủ nhà.

- *Bếp lò không đặt tại các cung tốt: Dùng gương phản chiếu khí tốt vào bếp lò hoặc dùng các phương pháp phong linh, nhạc khí dẫn khí vào bếp.*
- *Bếp lò không cùng hướng với gia chủ: Có thể dùng bát quái treo đối diện lò bếp để điều hòa phương hướng. Cũng có thể dùng phương pháp crystal ball treo trước lò bếp nhằm phân tán hướng lò. Trường hợp này nên sử dụng bát quái để điều khí tốt hơn là để tán khí của phương pháp crystal ball.*
- *Bếp lò vừa đặt tại vị trí xấu vừa không cùng hướng với gia chủ: Nên kết hợp cả hai phương pháp vừa crystal ball vừa gương phản chiếu. Gương để dẫn khí, crystal ball để điều hòa khí. Cũng có thể dùng bát quái để thay thế phương pháp crystal ball và phương pháp nhạc khí để thay thế gương.*

B) Phòng làm việc

Y như một căn nhà nhỏ, phòng làm việc cũng cần đủ 3 tốt: Khu vực của phòng cần đặt tại khu vực có kiết du niên. Bàn làm việc được kê đặt tại vị trí tốt trong phòng và quan trọng là hướng ngồi làm việc nhất định cùng đông hay tây hướng của người ngồi. Có thể tận dụng mọi phương pháp đã học để có thể làm cho khu vực của phòng làm việc, vị trí kê đặt bàn và hướng ngồi được thuận lợi hơn. Cố gắng tận dụng phương pháp tranh có thủy, hòn non bộ nhỏ (thủy pháp), gương phản chiếu và nhạc khí hòa hợp với kỹ thuật trang hoàng nội thất để nơi làm việc trọn được 3 tốt.

C) Phòng ngủ

Phòng ngủ đương nhiên cần tại khu vực kiết du niên của căn nhà. Vị trí đặt giường cũng không kém quan trọng nhất là hướng của đầu giường phải cùng đông hay tây cực của người ngủ. Những điều cần tránh:

- *Đầu giường chính là hướng của người ngủ tránh quay vào phòng vệ sinh. Nếu bị thì phải dùng phương pháp gương phản chiếu đặt ngay trên đầu giường.*

- Đòn dông nhà bên cạnh và đường cái không được đâm thẳng vào đầu người ngủ. Nếu bị thì dùng phương pháp gương phản chiếu treo bên ngoài nhằm phản chiếu lại.
- Chân giường không được đập về hướng của bếp lò kể cả lò sưởi tránh cho chân của người nằm ngủ đập trên lửa. Nếu bị thì dùng phương pháp gương phản chiếu treo ngay dưới chân giường.
- Vị trí đặt giường không nhằm vào chỗ tốt thì có thể tận dụng các phương pháp dẫn khí kết hợp kỹ thuật trang hoàng nội thất sao cho chỗ ngủ có nhiều sinh khí. Lưu ý phương pháp tranh thủy ảnh hưởng rất lớn, kết quả khả quan trông thấy và thời gian ứng nghiệm rất nhanh.
- Hướng ngủ không cùng đông hay tây hướng của người ngủ thì có thể dùng gương phản chiếu, nhưng cần so tính kỹ trước khi dùng phương pháp này vì gương cũng đồng thời có khả năng dẫn ó khí từ khu vực xấu đến.
- Tuyệt đối tránh chân của người ngủ quay về vị trí của bàn thờ. Nếu bị thì phải dùng phương pháp gương phản chiếu.

Cố gắng xoay sở vị trí giường nằm sao cho thích hợp. Trường hợp phải dùng các phương pháp cứu chữa thì hãy dẫn đo suy tính kỹ trước khi có quyết định. Nên tận dụng Thủy pháp nhiều hơn, nhớ kỹ là thủy luôn luôn lấy suy làm vượng.

Phụ Lục

Bảng Sanh, Mệnh và Phi Cung					
(phổ biến rất hạn chế)					
Năm	Tuổi	Sanh Cung	Mệnh Cung	Phi Cung	
				Nam	Nữ
16-2-1904	Giáp Thìn	Tốn	Hỏa	Càn	Ly
4-2-1905	Ất Ty	Đoài	Hỏa	Khôn	Khâm
25-1-1906	Bính Ngọ	Càn	Thủy	Tốn	Khôn
13-2-1907	Đinh Mùi	Đoài	Thủy	Chấn	Chấn
2-2-1908	Mậu Thân	Cấn	Thổ	Khôn	Tốn
22-1-1909	Kỷ Dậu	Ly	Thổ	Khâm	Cấn
10-2-1910	Canh Tuất	Khâm	Kim	Ly	Càn
30-1-1911	Tân Hợi	Khôn	Kim	Cấn	Đoài
18-2-1912	Nhâm Tý	Chấn	Mộc	Đoài	Càn
6-2-1912	Quý Sửu	Tốn	Mộc	Càn	Ly
26-1-1914	Giáp Dần	Cấn	Thủy	Khôn	Khâm
14-2-1915	Ất Mão	Ly	Thủy	Tốn	Khôn
3-2-1916	Bính Thìn	Khâm	Thổ	Chấn	Chấn
23-1-1917	Đinh Ty	Khôn	Thổ	Khôn	Tốn
11-2-1918	Mậu Ngọ	Chấn	Hỏa	Khâm	Cấn
1-2-1919	Kỷ Mùi	Tốn	Hỏa	Ly	Cấn
20-2-1920	Canh Thân	Khôn	Mộc	Cấn	Đoài
8-2-1921	Tân Dậu	Cấn	Mộc	Đoài	Cấn
28-1-1922	Nhâm Tuất	Đoài	Thủy	Càn	Ly
16-2-1923	Quý Hợi	Cấn	Thủy	Khôn	Khâm

Bảng Sanh, Mệnh và Phi Cung

(phổ biến rất hạn chế)

Trung Nguyên Giáp Tý (Sao Cơ)

Năm	Tuổi	Sanh Cung	Mệnh Cung	Phi Cung	
				Nam	Nữ
5-2-1924	Giáp Tý	Chấn	Kim	Tốn	Khôn
25-1-1925	Ất Sửu	Tốn	Kim	Chấn	Chấn
13-2-1926	Bính Dần	Khâm	Hỏa	Khôn	Tốn
2-2-1927	Đinh Mão	Càn	Hỏa	Khâm	Cấn
23-1-1928	Mậu Thìn	Đoài	Mộc	Ly	Càn
10-2-1929	Kỷ Ty	Cấn	Mộc	Cấn	Đoài
30-1-1930	Canh Ngọ	Ly	Thổ	Đoài	Cấn
17-2-1931	Tân Mùi	Khâm	Thổ	Càn	Ly
6-2-1932	Nhâm Thân	Khôn	Kim	Khôn	Khâm
26-1-1933	Quý Dậu	Chấn	Kim	Tốn	Khôn
14-2-1934	Giáp Tuất	Càn	Hỏa	Chấn	Chấn
4-2-1935	Ất Hợi	Đoài	Hỏa	Khôn	Tốn
24-1-1936	Bính Tý	Càn	Thủy	Khâm	Cấn
11-2-1937	Đinh Sửu	Ly	Thủy	Ly	Càn
31-1-1938	Mậu Dần	Khâm	Thổ	Cấn	Đoài
19-2-1939	Kỷ Mão	Khôn	Thổ	Đoài	Cấn
8-2-1940	Canh Thìn	Chấn	Kim	Càn	Ly
27-1-1941	Tân Ty	Tốn	Kim	Khôn	Khâm
15-2-1942	Nhâm Ngọ	Ly	Mộc	Tốn	Khôn
5-2-1943	Quý Mùi	Càn	Mộc	Chấn	Chấn
25-1-1944	Giáp Thân	Khôn	Thủy	Khôn	Tốn
13-2-1945	Ất Dậu	Chấn	Thủy	Khâm	Cấn
2-2-1946	Bính Tuất	Tốn	Thổ	Ly	Càn
22-1-1947	Đinh Hợi	Cấn	Thổ	Cấn	Đoài
10-2-1948	Mậu Tý	Càn	Hỏa	Đoài	Cấn
29-1-1949	Kỷ Sửu	Đoài	Hỏa	Càn	Ly
17-2-1950	Canh Dần	Cấn	Mộc	Khôn	Khâm
6-2-1951	Tân Mão	Ly	Mộc	Tốn	Khôn
27-1-1952	Nhâm Thìn	Khâm	Thủy	Chấn	Chấn
14-2-1953	Quý Ty	Khôn	Thủy	Khôn	Tốn

Bảng Sanh, Mệnh và Phi Cung

(phổ biến rất hạn chế)

Trung Nguyên Giáp Tý (Sao Cơ)

Năm	Tuổi	Sanh Cung	Mệnh Cung	Phi Cung	
				Nam	Nữ
3-2-1954	Giáp Ngọ	Ly	Kim	Khâm	Cấn
24-1-1955	Ất Mùi	Khâm	Kim	Ly	Càn
12-2-1956	Bính Thân	Khôn	Hỏa	Cấn	Đoài
31-1-1957	Đinh Dậu	Chấn	Hỏa	Đoài	Cấn
18-2-1958	Mậu Tuất	Tốn	Mộc	Càn	Ly
8-2-1959	Kỷ Hợi	Cấn	Mộc	Khôn	Khâm
28-1-1960	Canh Tý	Càn	Thổ	Tốn	Khôn
15-2-1961	Tân Sửu	Đoài	Thổ	Chấn	Chấn
5-2-1962	Nhâm Dần	Cấn	Kim	Khôn	Tốn
25-1-1963	Quý Mão	Ly	Kim	Khâm	Cấn
13-2-1964	Giáp Thìn	Tốn	Hỏa	Ly	Càn
2-2-1965	Ất Ty	Đoài	Hỏa	Cấn	Đoài
21-1-1966	Bính Ngọ	Càn	Thủy	Đoài	Cấn
9-2-1967	Đinh Mùi	Đoài	Thủy	Càn	Ly
29-1-1968	Mậu Thân	Cấn	Thổ	Khôn	Khâm
16-2-1969	Kỷ Dậu	Ly	Thổ	Tốn	Khôn
6-2-1970	Canh Tuất	Khâm	Kim	Chấn	Chấn
27-1-1971	Tân Hợi	Khôn	Kim	Khôn	Tốn
15-2-1972	Nhâm Tý	Chấn	Mộc	Khâm	Cấn
3-2-1973	Quý Sửu	Tốn	Mộc	Ly	Càn
23-1-1974	Giáp Dần	Cấn	Thủy	Cấn	Đoài
11-2-1975	Ất Mão	Ly	Thủy	Đoài	Cấn
31-1-1976	Bính Thìn	Khâm	Thổ	Càn	Ly
18-2-1977	Đinh Ty	Khôn	Thổ	Khôn	Khâm
7-2-1978	Mậu Ngọ	Chấn	Hỏa	Tốn	Khôn
28-1-1979	Kỷ Mùi	Tốn	Hỏa	Chấn	Chấn
16-2-1980	Canh Thân	Khôn	Mộc	Khôn	Tốn
5-2-1981	Tân Dậu	Càn	Mộc	Khâm	Cấn
25-1-1982	Nhâm Tuất	Đoài	Thủy	Ly	Càn
13-2-1983	Quý Hợi	Cấn	Thủy	Cấn	Đoài

Bảng Sanh, Mệnh và Phi Cung

(phổ biến rất hạn chế)

Hạ Nguyên Giáp Tý (Sao Hư)

Năm	Tuổi	Sanh Cung	Mệnh Cung	Phi Cung	
				Nam	Nữ
2-2-1984	Giáp Tý	Chấn	Kim	Đoài	Cấn
21-1-1985	Ất Sửu	Tốn	Kim	Càn	Ly
9-2-1986	Bính Dần	Khâm	Hỏa	Khôn	Khâm
29-1-1987	Đinh Mão	Càn	Hỏa	Tốn	Khôn
17-2-1988	Mậu Thìn	Đoài	Mộc	Chấn	Chấn
6-2-1989	Kỷ Tỵ	Cấn	Mộc	Khôn	Tốn
27-1-1990	Canh Ngọ	Ly	Thổ	Khâm	Cấn
15-2-1991	Tân Mùi	Khâm	Thổ	Ly	Càn
4-2-1992	Nhâm Thân	Khôn	Kim	Cấn	Đoài
23-1-1993	Quý Dậu	Chấn	Kim	Đoài	Cấn
10-2-1994	Giáp Tuất	Càn	Hỏa	Càn	Ly
31-1-1995	Ất Hợi	Đoài	Hỏa	Khôn	Khâm
19-2-1996	Bính Tý	Càn	Thủy	Tốn	Khôn
7-2-1997	Đinh Sửu	Ly	Thủy	Chấn	Chấn
28-1-1998	Mậu Dần	Khâm	Thổ	Khôn	Tốn
16-2-1999	Kỷ Mão	Khôn	Thổ	Khâm	Cấn
5-2-2000	Canh Thìn	Chấn	Kim	Ly	Càn
24-01-2001	Tân Tỵ	Tốn	Kim	Cấn	Đoài
12-02-2002	Nhâm Ngọ	Ly	Mộc	Đoài	Cấn
01-02-2003	Quý Mùi	Càn	Mộc	Càn	Ly
22-01-2004	Giáp Thân	Khôn	Thủy	Khôn	Khâm
09-02-2005	Ất Dậu	Chấn	Thủy	Tốn	Khôn
29-01-2006	Bính Tuất	Tốn	Thổ	Chấn	Chấn
18-02-2007	Đinh Hợi	Cấn	Thổ	Khôn	Tốn
07-02-2008	Mậu Tý	Càn	Hỏa	Khâm	Cấn
26-01-2009	Kỷ Sửu	Đoài	Hỏa	Ly	Càn
14-02-2010	Canh Dần	Cấn	Mộc	Cấn	Đoài
03-02-2011	Tân Mão	Ly	Mộc	Đoài	Cấn
23-01-2012	Nhâm Thìn	Khâm	Thủy	Càn	Ly
10-02-2013	Quý Tỵ	Khôn	Thủy	Khôn	Khâm

Bảng Sanh, Mệnh và Phi Cung					
(phổ biến rất hạn chế)					
Hạ Nguyên Giáp Tý (Sao Hư)					
Năm	Tuổi	Sanh Cung	Mệnh Cung	Phi Cung	
				Nam	Nữ
31-01-2014	Giáp Ngọ	Ly	Kim	Tôn	Khôn
19-02-2015	Ất Mùi	Khâm	Kim	Chấn	Chấn
08-02-2016	Bính Thân	Khôn	Hỏa	Khôn	Tôn
28-01-2017	Đinh Dậu	Chấn	Hỏa	Khâm	Cấn
16-02-2018	Mậu Tuất	Tôn	Mộc	Ly	Càn
05-02-2019	Kỷ Hợi	Cấn	Mộc	Cấn	Đoài
25-01-2020	Canh Tý	Càn	Thổ	Đoài	Cấn
12-02-2021	Tân Sửu	Đoài	Thổ	Càn	Ly
01-02-2022	Nhâm Dần	Cấn	Kim	Khôn	Khâm
22-01-2023	Quý Mão	Ly	Kim	Tôn	Khôn
10-02-2024	Giáp Thìn	Tôn	Hỏa	Chấn	Chấn
29-01-2025	Ất Tỵ	Đoài	Hỏa	Khôn	Tôn
17-02-2026	Bính Ngọ	Càn	Thủy	Khâm	Cấn
06-02-2027	Đinh Mùi	Đoài	Thủy	Ly	Càn
26-01-2028	Mậu Thân	Cấn	Thổ	Cấn	Đoài
13-02-2029	Kỷ Dậu	Ly	Thổ	Đoài	Cấn
03-02-2030	Canh Tuất	Khâm	Kim	Càn	Ly
23-01-2031	Tân Hợi	Khôn	Kim	Khôn	Khâm
11-02-2032	Nhâm Tý	Chấn	Mộc	Tôn	Khôn
31-01-2033	Quý Sửu	Tôn	Mộc	Chấn	Chấn
19-02-2034	Giáp Dần	Cấn	Thủy	Khôn	Tôn
08-02-2035	Ất Mão	Ly	Thủy	Khâm	Cấn
28-01-2036	Bính Thìn	Khâm	Thổ	Ly	Càn
15-02-2037	Đinh Tỵ	Khôn	Thổ	Cấn	Đoài
04-02-2038	Mậu Ngọ	Chấn	Hỏa	Đoài	Cấn
24-01-2039	Kỷ Mùi	Tôn	Hỏa	Càn	Ly
12-02-2040	Canh Thân	Khôn	Mộc	Khôn	Khâm
01-02-2041	Tân Dậu	Càn	Mộc	Tôn	Khôn
22-01-2042	Nhâm Tuất	Đoài	Thủy	Chấn	Chấn
10-02-2043	Quý Hợi	Cấn	Thủy	Khôn	Tôn

Cách dùng Bảng Sanh Mệnh và Phi cung.

Bảng có 6 cột

1/ Cột 1 (Cột Năm) và Cột 2 (Tuổi):

16 - 2 - 1904 Canh Thìn: Nghĩa là Tuổi Canh Thìn khởi từ ngày 16 tháng 2 năm 1904 Dương Lịch.

- Hay 2-2-1965 Ất Tỵ.: Nghĩa là tuổi Ất Tỵ khởi từ ngày 2 tháng 2 Dương Lịch 1965.

2/ Cột Sanh Cung: Dương Trạch **KHÔNG DÙNG**. Chỉ dùng cho Âm Trạch.

3/ Mạng Cung: Ngũ hành của Mạng .

Ví dụ Tuổi canh Thìn Sinh từ 8 tháng 2 năm 1940 là mạng KIM.

Lẽ ra phải viết đủ là Bạch Lạp Kim.

4/Phi Cung Cột 5 chia làm 2: Nam, Nữ

5/ Nam nữ có Phi Cung khác nhau ngoài trừ Cung PHI là Chấn thì Nữ hay Nam gì cũng giống nhau.

Ví dụ:

Người sinh từ ngày 16 tháng 2 năm 1989 tuổi Kỷ Ty.

Mạng Mộc (Viết tắt của Đại Lâm Mộc)

Phi Cung: Nam KHÔN Nữ TỐN.

Thông thường, trong địa lý dương trạch, cung Sanh được sử dụng để gác đòn dông, đòn tay. Trong đại lý âm trạch, cung sanh được sử dụng để tìm phương, lập hướng cho người chết.

Các cung mạng: Kim, Mộc, Thủy, Hỏa, Thổ hầu như tất cả các khoa đều sử dụng. riêng khoa địa lý dương trạch thường được sử dụng để tính ngũ hành sinh khắc của ngôi nhà so với ngũ hành của người ở trong ngôi nhà đó. Ví dụ: ngôi nhà có dạng hình thổ thì tương sinh với các người có cung mạng hành kim. Ngôi nhà có dạng hình thủy sẽ tương khắc với các người có cung mạng hành hỏa. Hoặc người có cung mạng hành mộc sẽ hợp với các vật dụng trang trí màu đen trong nhà vì rằng màu đen hành thủy sẽ tương sinh với hành mộc...

Riêng trong phần lập quẻ để tình trạch vận, cung mạng sẽ được sử dụng thường xuyên để tính cát hung cho từng người.

Cung phi hết sức quan trọng trong địa lý dương trạch. Nếu như cung sanh để định phương lập hướng cho người chết thì phi cung dùng để định phương lập hướng cho người sống. Hướng nhà, hướng cửa, hướng bếp, hướng giường ngủ, hướng bàn làm việc... đều phải dùng phi cung làm chuẩn.

AN DU NIÊN

Quẻ Chính	Quẻ Biến							
	Cần	Đoài	Ly	Chấn	Tốn	Khảm	Cấn	Khôn
Cần	Phục Vị Phụ Bát (Mộc) Quy Hôn	Sinh Khí Tham Lang (Mộc)	Tuyệt Mạng Phá Quân (Kim)	Ngũ Quỷ Liên Trinh (Hoà)	Họa Hai Lộc Tôn (Thô) Tuyệt Thế	Lục Sát Văn Khúc (Thủy) Du Hôn	Thiên Y Cự Môn (Thô)	Diên Niên Vũ Khúc (Kim) Phước Đức
Đoài	Sinh Khí Tham Lang (Mộc) Quy Hôn	Phục Vị Phụ Bát (Mộc) Quy Hôn	Ngũ Quỷ Liên Trinh (Hoà)	Tuyệt Mạng Phá Quân (Kim)	Lục Sát Văn Khúc (Thủy) Du Hôn	Họa Hai Lộc Tôn (Thô) Tuyệt Thế	Diên Niên Vũ Khúc (Kim) Phước Đức	Thiên Y Cự Môn (Thô)
Ly	Tuyệt Mạng Phá Quân (Kim) Quy Hôn	Ngũ Quỷ Liên Trinh (Hoà)	Phục Vị Phụ Bát (Mộc) Quy Hôn	Sinh Khí Tham Lang (Mộc)	Thiên Y Cự Môn (Thô)	Diên Niên Vũ Khúc (Kim) Phước Đức	Họa Hai Lộc Tôn (Thô) Tuyệt Thế	Lục Sát Văn Khúc (Thủy) Du Hôn
Chấn	Ngũ Quỷ Liên Trinh (Hoà)	Tuyệt Mạng Phá Quân (Kim)	Sinh Khí Tham Lang (Mộc)	Phục Vị Phụ Bát (Mộc) Quy Hôn	Diên Niên Vũ Khúc (Kim) Phước Đức	Thiên Y Cự Môn (Thô)	Lục Sát Văn Khúc (Thủy) Du Hôn	Họa Hai Lộc Tôn (Thô) Tuyệt Thế
Tốn	Họa Hai Lộc Tôn (Thô) Tuyệt Thế	Lục Sát Văn Khúc (Thủy) Du Hôn	Thiên Y Cự Môn (Thô)	Diên Niên Vũ Khúc (Kim) Phước Đức	Phục Vị Phụ Bát (Mộc) Quy Hôn	Sinh Khí Tham Lang (Mộc)	Tuyệt Mạng Phá Quân (Kim)	Ngũ Quỷ Liên Trinh (Hoà)
Khảm	Lục Sát Văn Khúc (Thủy) Du Hôn	Họa Hai Lộc Tôn (Thô) Tuyệt Thế	Diên Niên Vũ Khúc (Kim) Phước Đức	Thiên Y Cự Môn (Thô)	Sinh Khí Tham Lang (Mộc)	Phục Vị Phụ Bát (Mộc) Quy Hôn	Ngũ Quỷ Liên Trinh (Hoà)	Tuyệt Mạng Phá Quân (Kim)
Cấn	Thiên Y Cự Môn (Thô)	Diên Niên Vũ Khúc (Kim) Phước Đức	Họa Hai Lộc Tôn (Thô) Tuyệt Thế	Lục Sát Văn Khúc (Thủy) Du Hôn	Tuyệt Mạng Phá Quân (Kim)	Ngũ Quỷ Liên Trinh (Hoà)	Phục Vị Phụ Bát (Mộc) Quy Hôn	Sinh Khí Tham Lang (Mộc)
Khôn	Diên Niên Vũ Khúc (Kim) Phước Đức	Thiên Y Cự Môn (Thô)	Lục Sát Văn Khúc (Thủy) Du Hôn	Họa Hai Lộc Tôn (Thô) Tuyệt Thế	Ngũ Quỷ Liên Trinh (Hoà)	Tuyệt Mạng Phá Quân (Kim)	Sinh Khí Tham Lang (Mộc)	Phục Vị Phụ Bát (Mộc) Quy Hôn

Bát Biến Du Niên

Quẻ Chính	Cần	Đoài biến 1	Chấn biến 2	Khôn biến 3	Khảm biến 4	Tốn biến 5	Cần biến 6	Ly biến 7
Cần	Phục Vị Phụ Bát (Mộc) Quy Hôn	Sinh Khí Tham Lang (Mộc)	Ngũ Quỷ Liên Trình (Hoả)	Diên Niên Vũ Khúc (Kim) Phúc Đức	Lục Sát Văn Khúc (Thủy) Du Hôn	Hoạ Hại Lộc Tôn (Thổ) Tuyệt Thế	Thiên Y Cự Môn (Thổ)	Tuyệt Mạng Phá Quân (Kim)

Quẻ Chính	Đoài	Cần biến 1	Ly biến 2	Cấn biến 3	Tốn biến 4	Khảm biến 5	Khôn biến 6	Chấn biến 7
Đoài	Phục Vị Phụ Bát (Mộc) Quy Hôn	Sinh Khí Tham Lang (Mộc)	Ngũ Quỷ Liên Trình (Hoả)	Diên Niên Vũ Khúc (Kim) Phúc Đức	Lục Sát Văn Khúc (Thủy) Du Hôn	Hoạ Hại Lộc Tôn (Thổ) Tuyệt Thế	Thiên Y Cự Môn (Thổ)	Tuyệt Mạng Phá Quân (Kim)

Quẻ Chính	Ly	Chấn biến 1	Đoài biến 2	Khảm biến 3	Khôn biến 4	Cấn biến 5	Tốn biến 6	Cần biến 7
Ly	Phục Vị Phụ Bát (Mộc) Quy Hôn	Sinh Khí Tham Lang (Mộc)	Ngũ Quỷ Liên Trình (Hoả)	Diên Niên Vũ Khúc (Kim) Phúc Đức	Lục Sát Văn Khúc (Thủy) Du Hôn	Hoạ Hại Lộc Tôn (Thổ) Tuyệt Thế	Thiên Y Cự Môn (Thổ)	Tuyệt Mạng Phá Quân (Kim)

Quẻ Chính	Chấn	Ly biến 1	Cần biến 2	Tốn biến 3	Cấn biến 4	Khôn biến 5	Khảm biến 6	Đoài biến 7
Chấn	Phục Vị Phụ Bát (Mộc) Quy Hôn	Sinh Khí Tham Lang (Mộc)	Ngũ Quỷ Liên Trình (Hoả)	Diên Niên Vũ Khúc (Kim) Phúc Đức	Lục Sát Văn Khúc (Thủy) Du Hôn	Hoạ Hại Lộc Tôn (Thổ) Tuyệt Thế	Thiên Y Cự Môn (Thổ)	Tuyệt Mạng Phá Quân (Kim)

Quẻ Chính	Tốn	Khảm biến 1	Khôn biến 2	Chấn biến 3	Đoài biến 4	Cần biến 5	Ly biến 6	Cấn biến 7
Tốn	Phục Vị Phụ Bát (Mộc) Quy Hôn	Sinh Khí Tham Lang (Mộc)	Ngũ Quỷ Liên Trình (Hoả)	Diên Niên Vũ Khúc (Kim) Phúc Đức	Lục Sát Văn Khúc (Thủy) Du Hôn	Hoạ Hại Lộc Tôn (Thổ) Tuyệt Thế	Thiên Y Cự Môn (Thổ)	Tuyệt Mạng Phá Quân (Kim)

Quẻ Chính	Khảm	Tốn biến 1	Cấn biến 2	Ly biến 3	Cần biến 4	Đoài biến 5	Chấn biến 6	Khôn biến 7
Khảm	Phục Vị Phụ Bát (Mộc) Quy Hôn	Sinh Khí Tham Lang (Mộc)	Ngũ Quỷ Liên Trình (Hoả)	Diên Niên Vũ Khúc (Kim) Phúc Đức	Lục Sát Văn Khúc (Thủy) Du Hôn	Hoạ Hại Lộc Tôn (Thổ) Tuyệt Thế	Thiên Y Cự Môn (Thổ)	Tuyệt Mạng Phá Quân (Kim)

Quẻ Chính	Cấn	Khôn biến 1	Khảm biến 2	Đoài biến 3	Chấn biến 4	Ly biến 5	Cần biến 6	Tốn biến 7
Cấn	Phục Vị Phụ Bát (Mộc) Quy Hôn	Sinh Khí Tham Lang (Mộc)	Ngũ Quỷ Liên Trình (Hoả)	Diên Niên Vũ Khúc (Kim) Phúc Đức	Lục Sát Văn Khúc (Thủy) Du Hôn	Hoạ Hại Lộc Tôn (Thổ) Tuyệt Thế	Thiên Y Cự Môn (Thổ)	Tuyệt Mạng Phá Quân (Kim)

Quẻ Chính	Khôn	Cấn biến 1	Tốn biến 2	Cần biến 3	Ly biến 4	Chấn biến 5	Đoài biến 6	Khảm biến 7
Khôn	Phục Vị Phụ Bát (Mộc) Quy Hôn	Sinh Khí Tham Lang (Mộc)	Ngũ Quỷ Liên Trình (Hoả)	Diên Niên Vũ Khúc (Kim) Phúc Đức	Lục Sát Văn Khúc (Thủy) Du Hôn	Hoạ Hại Lộc Tôn (Thổ) Tuyệt Thế	Thiên Y Cự Môn (Thổ)	Tuyệt Mạng Phá Quân (Kim)

HÌNH và KHÍ

Khí thì dựa vào tượng để thành hình và Hình thì để thể hiện Khí. Hình và Khí hoàn toàn khác biệt nhưng lại không thể tách rời được nhau. Muốn biết Khí thì phải dựa vào Hình.

Thế nhưng mấy ai rõ biết?

Hãy quan sát núi non trùng trùng, điệp điệp ở phương Bắc và bình nguyên rộng lớn trải dài ở phương Nam. **Phương Bắc** lạnh lẽo, âm khí thì nhiều. **Phương Nam** nắng ấm dương khí cùng khắp. **Âm** thì **lạnh, tĩnh**. **Dương** thì **nóng, động**. Khí Âm thì **Trầm**, Khí Dương thì **Phù**.

ÂM	DƯƠNG
Bắc	Nam
Lạnh	Nóng
Tĩnh	Động
Trầm	Phù

Càng về Phương Bắc Âm khí càng lớn thì núi non càng hùng vĩ, càng về Phương Nam, Dương khí càng nhiều thì núi non càng hiểm, đất đai bằng phẳng. Khí âm thì nhu, trầm nhưng Hình thì cương cường bạo liệt. Khí Dương thì cương, phù, nhưng Hình thì nhu mì bằng phẳng.

Phong là Gió, là nộ khí của trời đất. Gió càng lớn thì Âm khí càng nhiều. Sấm thuộc Dương khí cho nên mỗi khi thấy Sấm động thì Bão sắp dứt. Có phải là Âm khí của Bão bị Dương đánh tan hay không? Bởi thế, càng ở chỗ cao, thì gió càng lớn. Ở Phương Bắc, Âm khí thì nhiều mà khí Dương thì thường yếu kém không đủ, cho nên hình thể là núi non trùng điệp, cương cường. Ở phương Nam khí Dương thì nhiều, khí Âm thì yếu kém không đủ, cho nên hình thể bằng phẳng nhu mì.

Lê quý Đôn trong Vân Đài Loại Ngữ thêm: Ở Phương Bắc, trời tiết chưa rét lắm mà Nước đã đông đặc thành băng, bởi lẽ khí Dương quá yếu kém không đủ để làm ấm khí Âm. Ở phương Nam, Dương khí thì nhiều làm ấm khí Âm, khí âm thường tan biến phía dưới, cho nên nước không thể đông đặc đóng thành băng được.

Hình và Khí như vậy là đã rõ

Những nơi Âm khí nhiều thì Hình cương cường bạo liệt. Những nơi Dương khí nhiều thì Hình nhu mì bằng phẳng.

Trời thuộc Dương cho nên Hình thì động mà Khí thì tĩnh.

Đất thuộc Âm cho nên Hình thì tĩnh mà Khí thì động.

Dịch lấy Âm Dương hai khí làm trọng. Trong Âm phải có Dương, trong Dương phải có Âm. Có Âm hay có Dương thì không thể tồn tại. Phong Thủy thì coi trọng Hình thể. Núi non cương mãnh thì Dụng là Dương nhưng cái Thể là Âm. Bình nguyên rộng khắp, nhu mì thì Dụng là Âm nhưng cái Thể là Dương. Rõ ràng Âm Dương, Hình và Khí hoàn toàn vẫn không thể tách rời được nhau.

Hãy nhìn kỹ bàn tay xấp giữa để hình dung. Bàn tay xấp thuộc Âm nhưng Hình thì gò ghề, dáng cương mãnh hiển lộ, rõ ràng không chút ẩn giấu. Bàn tay giữa thuộc Dương nhưng Hình thì bằng phẳng nhu mì, mềm mại.....

Hoặc cũng có thể hình dung trạng thái của Nước. Âm khí nhiều thì nước vón cục thành đá cứng nhắc, Dương khí nhiều thì nước nhu mì, uyển động.

Địa Lý Toàn Thư của Lưu Bá Ôn có ghi lại phần giải đáp giữa Dương Quân Tùng và Sư Nhất Hạnh.

Tăng hỏi: Âm là gì? Dương là gì?

Dương công đáp: Hai chữ Âm Dương là cốt lõi của phong thủy, là Hình và Khí được tạo rồi hóa mà thành. Dương khí có hình dạng lõm (OA), Âm Khí có hình dạng lồi (ĐỘT). Âm biến thì hóa thành Dương, Dương biến thì hóa thành Âm. Nếu Dương long đến thì Âm thụ huyết. Nếu Âm long đến thì Dương thụ huyết hay Âm lai thì Dương thụ, Dương lai thì âm thụ. Âm Dương, Hình, Khí, đạo lý của tạo hóa là như vậy.

Lại hỏi: Âm lai Dương thụ là gì?

Dương công đáp: Mạch có sóng lung, khi tiến nhập vào chỗ huyết có chỗ lõm thì gọi là Âm lai Dương thụ.

Lại hỏi: Dương lai Âm thụ là gì?

Dương công đáp: Thế đến của Mạch tương đối bình hòa, chỗ lồi chính là chỗ nhập huyết. Thì gọi là Dương lai Âm thụ.

Họ Trúc giải thích thêm: Phàm là địa hình có thể thụ huyết, nếu giống OA (lõm), KIỀM (kẹp), PHỆ (mở ra) tinh khí xuất ra bên ngoài ắt thành Dương. Nếu giống NHŨ (lồi), PHỦ (vòng lên), ĐỘT (nhô lên), tinh khí đọng lại bên trong ắt thành ÂM.

Trong OA (lõm) có chỗ ĐỘT (nhô lên) như vậy gọi là Dương lai Âm thụ.

Phần đầu của NHŨ (chỗ lồi) có OA (chỗ lõm) như vậy gọi là Âm lai Dương thụ.

Dương Mậu Thúc trong Thai Phục Luận viết: Thai Phục là thư, hùng song long. Thai sinh trước hòa hợp với Dương mà sinh Thư. Tinh thần của nó chiếu lên trên. Phục sinh sau, hòa hợp với Âm mà thành Hùng. Tinh thần của nó chiếu xuống. Nghênh lên cao thì thành Dương. Phủ xuống dưới thấp thì thành Âm.

Lưu Đôn Tổ viết: Âm là cường, Dương là nhược. Nhược gần Cường mà sinh thành vạn vật. Âm tính thì cương kinh, Dương tính thì nhu hòa.

Lại viết: Dương lấy Âm làm bản tính. Âm lấy Dương làm hình thể. Chủ của Động là Tĩnh, chủ của Tĩnh là Thể. Ở trên trời thì Dương động mà Âm thì tĩnh. Ở dưới đất thì Dương tĩnh mà Âm thì động. Bản tính vì có hình thể mới Tĩnh. Hình thể vì có bản tính mới động.

Núi non hùng vĩ cương cường tính Âm thì lấy chỗ Dương làm trọng. Đồng bằng nhu mì bằng phẳng tính Dương thì lấy Âm làm trọng. Chỗ nhỏ thì làm nơi mộ táng, lớn hơn thì làm nhà ở, lớn hơn nữa thì làm châu quận, tỉnh thành....Biết như thế để có thể giải thích tại sao người xưa ví Núi như Long là con Rồng trong thần thoại. Núi bản chất yên tĩnh thì trọng ở chỗ Động. Ví Núi như Long là nhìn núi như con Rồng đang sống, nghĩa là đang có sinh lực dồi dào. Cũng từ quan niệm đó mà các nhà Phong Thủy phân biệt đâu là Sinh Long, đâu là Tử Long. Tử Long là dãy núi thẳng đơ, cứng nhắc như chết. Sinh Long là dãy núi uốn khúc nhấp nhô, lên xuống, sống động..... Nước thì bắt nguồn từ trên Núi cao cho nên nói. Núi là mẹ của Nước hay nói ở đâu có Nước, ở đó có Khí là vì muốn đề cập đến Sinh Long là vậy.

(Một số nhà Phong Thủy cho rằng những nơi ruộng lúa bao la, xanh ngát, chỉ cần một cơn gió nhẹ cũng có thể thấy rõ những làn sóng nhấp nhô sống động tạo thành lượn y như những vẩy Rồng sinh động.)

Khí cũng chính là Nước, vì Nước là Mạch máu của Long. Nhưng để có thể phân biệt rõ thì Khí là sinh lực của Địa thể mà mắt thường không thấy được, ngược lại sinh lực của địa thể có thể thấy được thì đó chính là Nước vậy.

Tạ Giác Trai trong Đảo Trượng Thi giải thích tiếp:

Hai chữ Âm Dương rất khó làm rõ. Mấy ai hay biết cái tính của tạo hóa trong đó ! Âm nữ giống như dương vật của người nam. Dương oa giống như sản môn của người nữ. Nếu giống như Âm nữ của người nam thì không được làm tổn thương phần đầu. Nếu giống như Dương oa của người nữ thì không được làm hỏng hai môi...

Một không thể sinh ra sự vật mà cần phải có hai. Trường hợp hình thể và khí thể của Long Mạch chạy đến giống như sóng kiếm, như lưng bàn tay úp thì gọi là cô Âm, nếu như bàn tay ngửa thì gọi là độc Dương. Âm Dương cần tương giao với nhau (Giao hợp) nếu không thì y như người Nam không vợ, người Nữ không

chông thì làm sao sinh sôi nảy nở?

Trong Âm phải cầu Dương, trong Dương phải cầu Âm. Âm và Dương cầu giao với nhau mới không bị tuyệt diệt, đất lớn do đó mới được sản sinh.

Cùng một cách nhìn khác của các nhà Phong Thủy thì cao là Âm, thấp là Dương. Địa thế cao vút là Âm. Bằng phẳng, tròn trịa là Dương. Phủ xuống là Âm, ngưỡng diện là Dương. Vật có Mũi Nhọn là Âm, vật có chỗ Lõm xuống là Dương.

Trường hợp địa thế trải dài bằng phẳng, không thấy xuất hiện chỗ nhô lên nghĩa là không thấy có Âm, nhưng lại thấy xuất hiện các dòng nước hội hợp, tức là đã có Âm tồn tại. Trường hợp này được gọi là trường hợp xảo diệu, địa thế quý vô cùng.

Quan sát thực tế ánh sáng, bóng tối hay ngày và đêm. Chính giữa đêm giờ Tý, Âm hoàn toàn làm chủ thì Dương bắt đầu xuất hiện. Giữa trưa đứng bóng giờ Ngọ, Dương hoàn toàn làm chủ thì Âm bắt đầu xuất hiện. Vì lẽ thế Dịch cho rằng Dương xuất từ Tý, Âm xuất từ Ngọ. Hoặc nói: Góc của Âm ở trong Dương, góc của Dương ở trong Âm là vậy.

Âm Mạch thì phải trên nhỏ mà dưới lớn. Dương Mạch thì phải trên lớn dưới nhỏ. Do vậy mỗi khi Dương thở ra khí, vạn vật sinh ra. Một khi Âm hít khí vào thì vạn vật sinh thành.

Đọc lại Địa Lý Bí Truyền của Tả Ao:

.....
Mạch có Mạch Âm Mạch Dương,
Mạch nhược, Mạch cường, Mạch tử, Mạch sinh,
Sơn cước Mạch đi rành rành,
Bình dương Mạch lẫn, nhân tình không thông
Có Mạch qua ao, qua sông
Qua đầm, qua núi, qua đồng, qua non.

Đồng bằng Mạch đi thấp nên gọi là Mạch Dương. Sơn cước Mạch đi theo đồi núi cao lớn nên gọi là Mạch Âm. Lại thêm 4 yếu tố để phân định:

- Mạch Cường: Là thế mạch hùng vĩ, cương cường.
- Mạch Nhược: Là thế Mạch thanh nhã, dịu dàng.
- Mạch Sinh: Thế Mạch đi rất sống động như con thú đang quay đầu, vẫy đuôi.
- Mạch Tử: Thế Mạch đi ngay đơ như cán cuốc

Về Cao Thấp thì trên sơn cước thấp một thước cũng gọi là thấp. Ở bình dương cao một tấc cũng gọi là cao.

Âm Dương Hình Khí, Cự Tả Ao tóm gọn trong hai câu dễ nhớ:

Âm là gò đống, đất gheñh
Dương là ruộng phẳng, đất bằng như lai.

NGŨ HÀNH cũng phân biệt Âm Dương, Hình và Thể. Ngoài hành Thổ trung ương, 4 hành khác là Kim, Mộc, Thủy và Hỏa. Mỗi vị trí gọi là mỗi Cuộc Long. Đứng trên vị trí xây dựng, nhà ở hoặc mộ táng, nhìn thẳng góc với dòng nước chảy gần nhất, quan sát thấy dòng chảy của Nước từ TRÁI sang PHẢI, thuận theo kim đồng hồ thì KHÍ ở đó là KHÍ DƯƠNG.

Ngược lại nếu dòng chảy của Nước từ PHẢI sang TRÁI thì Khí ở đó là KHÍ ÂM. (Cũng cần nhắc lại Âm Khí thì tìm Dương. Dương khí thì tìm Âm. Bình nguyên thấp một tác cũng có thể là Dương, cao một tác cũng có thể là Âm)

1/ KIM cuộc:

Nhìn thấy giòng nước chảy về hướng ĐÔNG. Nghĩa là giòng chảy từ hướng TÂY đến. Hướng TÂY hành KIM nên gọi là: TÂY LONG hay KIM CUỘC LONG.

Nếu thấy giòng nước chảy từ TRÁI sang PHẢI thì Khí thuộc DƯƠNG. Ngược lại thì Khí thuộc ÂM.

Nếu tính từ Vòng Tràng Sinh, Dương KIM trường sinh tại TỶ (Đông Nam). Vượng tại DẬU (Tây) và Mộ tại SỬU (Đông Bắc). Tràng Sinh, Vượng và Mộ luôn luôn tại 3 vị trí TAM HỢP Tỵ Dậu Sửu tạo thành Kim cuộc.

Âm Kim trường sinh tại DẬU (Tây), Vượng tại TỶ (Đông Nam) và Mộ tại SỬU (Đông Bắc).

Nước chảy về Phương nào thì phương đó là phương Mộ khó.

Hình KIM thì TRÒN. Âm Kim phải có dạng TRÒN, đứng, cao hoặc LÒI. Dương Kim phải có dạng TRÒN nằm, phẳng hoặc LỖM.

Nếu thấy Hình và Khí không được chính, thì phải quan sát thêm vì KIM vượng có thể Sinh THỦY. Thủy thì có Hình nhấp nhô sóng nước.

Nhớ lại là Nơi Âm thì đi tìm Dương. Nơi Dương thì đi tìm Âm. Hình của Âm thì LÒI, Hình của Dương thì LỖM. Vị trí Tốt thường được chọn để xây nhà cửa là Vị trí Trường Sinh hoặc Đế Vượng.

Trường Sinh như cây mới nụ, cần thời gian mới trở trái ra hoa. Đế Vượng thì như Hoa nở rộ, sau đế vượng thì SUY, BỆNH, TỬ. . . .

Vì thế về lâu dài thì trọng Trường Sinh. Mau chóng thì chọn Đế vượng.

2/ MỘC cuộc:

Nhìn thấy giòng nước chảy về hướng TÂY. Nghĩa là giòng chảy từ hướng ĐÔNG đến. Hướng ĐÔNG hành MỘC nên gọi là: ĐÔNG LONG hay MỘC CUỘC LONG.

Nếu thấy giòng nước chảy từ TRÁI sang PHẢI thì Khí thuộc DƯƠNG. Ngược lại thì Khí thuộc ÂM.

Nếu tính từ vòng Tràng Sinh, Dương Mộc trường sinh tại HỘI (Tây Bắc). Vượng tại MÃO (Đông) và Mộ tại MUI (Tây Nam). Tràng Sinh, Vượng và Mộ

luôn luôn tại 3 vị trí tam hợp Hợi Mão Mùi tạo thành Mộc cuộc.

Âm Mộc tràng sinh tại Mão. Vượng tại Hợi và Mộ tại Mùi.

Hình Mộc thì DÀI. Âm Mộc phải có dạng Dài, Đứng, Cao. Dương Mộc phải có dạng Nằm, Dài và thẳng.

Nếu thấy Hình và Khí không được chính, thì phải quan sát thêm vì Mộc vượng có thể đi sinh Hỏa. Hỏa thì có hình Nhọn nhấp nhô.

3/ THỦY cuộc:

Nhìn thấy giòng nước chảy về hướng NAM. Nghĩa là giòng chảy từ hướng BẮC đến. Hướng BẮC hành THỦY nên gọi là: BẮC LONG hay THỦY CUỘC LONG.

Nếu thấy giòng nước chảy từ TRÁI sang PHẢI thì Khí thuộc DƯƠNG. Ngược lại thì Khí thuộc ÂM.

Nếu tính từ Vòng Tràng Sinh, Dương THỦY trường sinh tại THÂN (Tây Nam), Vượng tại TÝ (Bắc) và Mộ tại THÌN (Đông Nam). Tràng Sinh, Vượng và Mộ luôn luôn ở vị trí TAM HỢP Thân Tý Thìn tạo thành Thủy cuộc.

Âm thủy tràng sinh tại Tý (Bắc). Vượng tại Thân (Tây Nam) và Mộ tại Thìn (Đông Nam).

Hình THỦY thì nhấp nhô sóng nước. Âm Thủy phải có dạng Đứng, cao. Dương Thủy phải có dạng Nằm hoặc Lõm.

Nếu thấy hình và khí không được chính, thì phải quan sát thêm là vì Thủy Vượng có thể đi sinh Mộc. Mộc thì có Hình thẳng và dài.

4/ HỎA cuộc:

Nhìn thấy giòng nước chảy về hướng BẮC. Nghĩa là giòng chảy từ hướng NAM đến. Hướng Nam hành HỎA nên gọi là: NAM LONG hay HỎA CUỘC LONG.

Nếu thấy giòng nước chảy từ TRÁI sang PHẢI thì Khí thuộc DƯƠNG. Ngược lại thì Khí thuộc ÂM.

Nếu tính từ vòng Tràng sinh, Dương HỎA tràng sinh tại DẦN (Đông Bắc). Vượng tại NGỌ (Nam) và Mộ tại TUẤT (Tây Bắc). Tràng sinh, Vượng và Mộ luôn luôn tại 3 vị trí tam hợp Dần Ngọ Tuất tạo thành Hỏa cuộc

Âm Hỏa tràng sinh tại Ngọ (Nam), vượng tại DẦN (Đông Bắc) và Mộ tại TUẤT (Tây Bắc).

Nước chảy về phương nào thì phương đó là Mộ khó.

Hình Hỏa thì Nhọn, nhấp nhô. Âm hỏa phải Cao, nhọn. Dương Hỏa nằm phẳng và góc cạnh.

Nếu thấy Hình và Khí không được chính, thì phải quan sát thêm vì Hỏa vượng có thể đi sinh Thổ. Thổ thì có hình Vuông vức.

Âm Dương trong Phong Thủy

Quảng Đức

Danh Y nước Việt, Hải Thượng Lãn Ông Lê Hữu Trác trong Hải Thượng Y Tông Tâm Lĩnh, quyển đầu, thiên thứ nhất luận về Âm Dương cho rằng Dương là máy phát sinh của mùa xuân và mùa hạ; Âm là khí heo hắt của mùa thu, mùa đông. Dương tượng trưng cho Hỏa, tính bốc lên, chủ về vui cười. Âm tượng trưng cho Thủy, tính nhuận xuống, chủ buồn, hay cáu giận. Âm Dương cho dù hai thể khác nhau nhưng lại như đực với cái, như gái với trai, lẫn quần, quần quít gắn bó, thật khó mà tách rời được nhau. Âm đến thì buồn mà Dương đến thì vui, thì sau niềm vui, nỗi buồn sẽ phải đến, tiếng khóc chắc hẳn phải ẩn sau tiếng cười. Dương cũng là ánh sáng, Âm là bóng tối. Ánh Sáng rồi lại bóng tối, ngày rồi lại đêm tiếp nối nhau dài vô tận thì dưới mắt của nhà tu khổ hạnh chạy trường, niềm vui hay nỗi khổ, Âm hay Dương, sáng hay tối, tất cả đều bọt bèo, giả tạm, mong manh như đầu ngọn cỏ:

Bứt ngọn cỏ

Đo bóng thời gian

Dài mệnh mang....

(Tuệ Sĩ – Giác mơ Trường Sơn)

Nhưng, nếu nhà tu khổ hạnh lại cũng là nhà thơ thì cho dù bọt bèo giả tạm, nhà sư vẫn sao thấy lòng ray rứt, băng khuâng:

Cười với nắng một ngày sao chóng thối.

Nay mùa xuân, mai mùa hạ, buồn chẳng?

(Tuệ Sĩ – Giác mơ Trường Sơn)

Cười vui với nắng, và buồn vì hai mùa xuân hạ qua mau. Dương là niềm vui, là căn bản của sự sống và Âm là cơ sở của muộn phiền chết chóc. Rõ biết như thế thì mới hiểu được tại sao kể lại một Đoạn Trường Tân Thanh, Nguyễn Du phải lay hoay, mãi cho đến câu thứ 51 mới giới thiệu được hai chị em Thúy Kiều bằng hai câu bóng bẩy:

Tà tà bóng ngả về tây

Chị em thơ thẩn dan tay ra về

Bóng ngả về tây là cảnh chiều tà, là lúc Âm khí đang dần vây phủ thì chắc chắn từ vào đầu, Nguyễn Du đã tế nhị báo hiệu cuộc đời của hai chị em Thúy Kiều

sẽ gặp phải vô số đoạn trường. Cuộc đời Thúy Kiều chung quanh bị trùm khắp khí Âm thì sao mà vui chơi được. Khoa Phong Thủy cho rằng Dương khí nhu mì thì lòng người hơn hờ, Âm khí cường kinh mà trùm khắp, người sẽ gặp toàn là tai họa, muộn phiền, thì có gì là không đúng?

Mao Trạch Đông trong một bài thơ tả cái thú rất ngựa. Tưởng như ngựa còn rất ngon trớn....bỗng ông đột ngột dứt câu :

Chợt nhìn lại cách trời 3 thước!

Thoạt nghe, cứ ngỡ họ Mao rất nhiều dũng khí. Nhìn kỹ lại thì rõ họ Mao quả quá cao ngạo. Thuật Phong Thủy cho rằng cao là Âm, là cường kinh, là tiểu nhân. Cao mà cách trời có 3 thước là quá cao, là họ Mao có quá nhiều Âm tính thì tính của Mao sẽ rất cường kinh. Thực tế đúng, Mao quả là tay trùm sò giết dân như ngóe thì như thế khoa Phong Thủy đã nói gì sai ?

Trong địa lý, muốn biết Âm hay Dương thì hãy nhìn về hướng con nước chảy. Người nào học Phong Thủy cũng đều phải học qua bài Thủy pháp căn bản :

- *Thấy nước chảy từ **phải sang trái** là nước chảy ngược chiều kim đồng hồ, thì biết là nơi đây nhiều Âm khí.*

- *Thấy nước chảy từ **trái sang phải**, là nước chảy cùng chiều kim đồng hồ, thì biết nơi đây đầy khí Dương.*

Dương tính nhu nhược, Âm tính cường kinh. Không thấy những cơn bão lốc xoáy ngược chiều kim đồng hồ, cường kinh mãnh liệt, gây ra không biết bao là tai họa là vì khí Âm rất lớn hay sao? Các vòng đua xe, đua ngựa, đua chó và ngay như các vòng đua của người cũng đều được quy định phải chạy từ phải sang trái, ngược chiều với kim đồng hồ, nghĩa là phải chạy theo chiều Âm. Là vì, Âm khí càng nhiều, thì cuộc đua mới càng quyết liệt. Càng quyết liệt thì cuộc đua mới càng hào hứng. Đã có bao giờ thấy vòng đua nào mà chạy thuận chiều kim đồng hồ, nghĩa là chạy theo chiều Dương chưa? Vậy thì khoa Phong Thủy cho rằng Âm là Cao, là Cường, chủ sát phạt. Dương là Thấp là Nhược, chủ phát sinh, thì sao cứ một chiều cho là mê tín?

Các tổ sư Phong Thủy lại còn dạy cho biết là Âm Dương quý ở sự hài hòa. Hễ thấy chỗ nào Dương khí lớn, muốn hài hòa thì tìm nơi Âm mà ở. Chỗ nào Âm khí nhiều mà muốn hài hòa, thì tìm nơi Dương mà trú. Vậy chỗ nào bằng phẳng, lồi thấp là chỗ Dương khí nhiều thì cứ tìm ở trên nơi cao. Chỗ nào đồi cao, núi lớn là chỗ nhiều khí Âm thì cứ tìm nơi thấp mà trú. Thấp Dương là nhược. Cao Âm là Cường. Cường kinh mà gặp tế nhược mới hóa thành sinh khí. Không dễ giữa nắng trưa, muốn dưỡng lại sức, lại không biết tìm nơi có bóng mát mà nghỉ? Nắng trưa là Dương, bóng mát là Âm. Gặp nơi Dương khí lớn không phải tìm nơi

Âm mà trú là gì? Các nơi thấp lôm, sinh lầy, ẩm ướt, thiên hạ không lẽ không biết tìm đến ở nơi cao? Trên núi cao, dốc đứng, thì đại chi mà không tìm nơi bằng phẳng mà ngụ. Thì thuật Phong Thủy dạy người hễ trên vùng cao, hãy tìm nơi thấp mà ở. Nơi vùng thấp hãy tìm nơi cao mà trú thì có gì là dị đoan? Chỉ vì người đời xưa nay chỉ biết cái lý của trời mà không hiểu được cái Khí của đất, lại tự cho mình là trí, không chịu tìm biết để phân biệt chỗ nào là Âm và chỗ nào là Dương, cho nên, hễ động đến Âm Dương, Phong Thủy là dấy nẩy, cứ một chiều cho rằng mê tín.

Trên trời thì Dương động mà Âm thì Tĩnh.

Dưới Đất thì Dương Tĩnh mà Âm thì lại Động.

Động thì cường mà Tĩnh thì nhược.

Một bên là Khí, một bên là Hình; một bên là Tĩnh và một bên là Động thì hai chữ Âm Dương đâu phải ai cũng có thể phân biệt được rõ, để biết được cái tinh của tạo hóa? Thoạt nghe Âm thì cường, Dương thì nhược mà thấy như có vẽ ngược ngạo, thì hãy nhìn vào dạng Nước thì biết. Nước lạnh dưới Âm độ là nước Âm khí nhiều thì sẽ đóng thành băng, vòn cứng thành cục, hình sẽ lồi nhô lên như Âm Nhũ - thì gọi là cường. Nước nóng âm, Dương khí nhiều, lỏng chảy, uyển chuyển, hình sẽ lõm xuống như Dương oa- thì gọi là nhu. Nếu vẫn chưa rõ thì cũng nên thử quan sát thực tế đất đai: Phương bắc, khí Âm thường nhiều và rét lạnh - Âm thì tính cường kinh - cho nên phương bắc chỉ thấy toàn là đồi cao núi lớn. Ở phương nam, khí Dương thường nhiều và nóng ấm- Dương thì tính nhu chuyển - cho nên phương nam đất đai bằng phẳng, nhu mì. Âm lạnh thì đất đai hình co rút, sinh ra núi đồi, Dương nóng thì hình trái dài, đất đai bằng phẳng. Vậy thì thực tế và địa lý Phong thủy đâu có chi là khác biệt ?

Tạ Giác Trai trong Đảo Trượng Thi dạy thêm rằng: Âm nhũ thì giống như dương vật của người Nam. Dương oa thì giống như sản môn của người Nữ. Lê Quý Đôn trong Vân Đài Loại Ngữ lại nói cho rõ thêm: Đất lầy cát làm thịt, lầy đá làm xương, lầy cỏ cây làm lông, lầy sông nguồn làm mạch máu. Rõ ràng địa lý, đất đai, đồi núi cũng y chang như con người. Nghĩa là cũng phải có đủ Âm Dương mới có mặt nòng, hòa hợp, ái ân, thì công danh, tài lộc mới sinh sôi nảy nở, sinh con đẻ cháu, nối dõi tông đường. Như vậy, điều trước tiên là phải nhận biết cho rõ Âm Dương rồi mới tìm đến huyết kết, nôm na là tìm chỗ nào sinh khí nhạy cảm nhất. Đã nói đất đai cũng như con người thì chỗ nhạy cảm sinh khí nhất rõ ràng không chỗ nào hơn được chỗ Âm Nhũ của đàn ông và Dương oa của người Nữ. Xưa nay người ta vẫn thường cho rằng những kinh nghiệm truyền từ đời này sang đời khác, tác động sâu vào tâm lý và hành động của con người mới chính thực là căn bản của thuật Phong Thủy. Không lẽ không thấy tại những vùng đất thấp, thì đại đa số nhà cửa ở trên các đồi núi cao đều nguy nga đồ sộ, đất tiền, của những tay giàu có? Thì cũng biết đâu họ giàu là nhờ họ đã biết vùng thấp cho nên họ đã chọn ở trên cao? Các vùng trên cao, toàn đồi cao và núi lớn, nhiều

Âm khí, thì thiên hạ lại ùn ùn chạy tìm xuống đồng bằng mà xây nhà dựng cửa là vậy.

Các vùng đất nào thấp, thì nên tìm nhà trên lưng chừng đồi cao mà ở. Đó cũng là nơi Âm Dương giao hội. Sớm muộn rồi cũng sẽ trở nên khá giả, giàu sang. Con cái, cháu chắt đều có nhiều cơ hội để trở thành ông này bà nọ, nôm na như là kỹ sư, bác sĩ trong tay..... Nhưng, hãy nhớ cho thật kỹ và phải thuộc nằm lòng là nhà cửa mà xây dựng ở trên cao là đang tại trên Âm Nhũ. Cũng y như đang quanh quẩn đâu đó trên vùng kích dục nhất của Dương vật, thì phải tìm biết chỗ nào là chỗ thoát tinh. Thường chỗ thoát tinh là chỗ cao nhất. Chỗ này phải để y nguyên trạng, không được khai phá, xây dựng, đào phá, động đậy là vì chỗ thoát tinh mà bị bít kín thì khí sẽ không thông. Khí mà không thông lâu ngày, khí sẽ bị dồn ứ lên tận não, trước sau gì cũng sẽ bị tẩu hỏa nhập ma. Nhà cửa xây dựng trên một thế đất “tẩu hỏa nhập ma“ thì khó mà giàu sang phú quý và con cháu mai hậu không tung tăng thì cũng điên điên. Cách đơn giản, lại dễ hiểu là hãy thấy khu vực nào mà đỉnh núi hay đỉnh đồi cao nhất đã bị thiên hạ chiếm cứ xây dựng nhà ở lên rồi, nghĩa là cái đầu thoát tinh chỗ này đã bị bít kín, thì ba chân bốn cẳng, lẹ lẹ dọn nhà đi tìm nơi khác mà ở là vừa.

Ngược lại, các vùng đất ở trên cao nhiều đồi nhiều núi thì nên tìm nhà trên dải đất thấp, bằng phẳng hay bình nguyên mà ở. Bằng phẳng và thấp lổm thì chính là Dương Oa. Dương oa y chang như là sản môn của người Nữ thì coi chừng đừng có động đậy xây nhà dựng cửa hai bên mép. Hai mép của Dương oa mà bị triệt phá thì cả vùng sẽ bị lạnh căm, hết còn kích được Dục thì đừng mong mà còn khả năng sinh tài sinh lộc, sinh quan sinh quyền.

Những chiếc Gương Soi trong khoa Phong Thủy.

Hoàng Công Sư Tổ dạy phép Dương Trạch trong Thiên Tinh Tâm Pháp có nhắc:

Một Âm, một Dương gọi là Đạo.
Một Động, một Tĩnh gọi là Khí.
Một Đền, một Đi gọi là Vận.

Rõ ràng người chỉ mới nói về Khí chứ chưa nói về Hình. Mà Hình và Khí thì hoàn toàn khác biệt như Âm khác với Dương, như Tĩnh khác với Động. Lưu Đôn Tổ trong Kim Hàm Thư giải thích: Âm là Cường, Dương là Nhược. Nhược gần Cường mà sinh thành vạn vật. Dương tính nhu nhược, Âm tính cường kinh. Cường Kinh mà gần Tế Nhược thì sẽ hóa thành sinh khí.

Lưu Giang Đông trong Thiên Đạo Kinh ghi rõ : Mạch Cường thì thể đến hoàn toàn Âm, trông như mũi kiếm, sóng kiếm, hình dáng và khí thể cực kỳ cương mãnh , hiển lộ rõ ràng không chút ẩn giấu, thể đến không hề có ý tiếp thụ, như vậy tức ngụ ý kẻ tiểu nhân, cũng gọi là cường. Mạch Nhược thì thể đến hoàn toàn Dương, mềm mỏng, tựa hồ không kham nổi, tính thể ẩn dấu chứ không lộ liễu, khí thể có ý tiếp thụ chứ không cương mãnh, như vậy là ngụ ý bậc quân tử, cũng gọi là nhược.

Tạ Giác Trai trong Đảo Trượng Thi viết: Hai chữ Âm Dương rất khó làm rõ. Mấy ai hay biết cái Tinh của tạo hóa. Âm nữ giống như Dương vật của Nam. Dương oa giống như sản môn của người Nữ. Nếu hỏi ta trong địa huyết, cái gì Cường hơn thì Cường chính là Âm, mạch tượng cương mãnh. Cường và Âm vốn sản một lý, sai một phân sẽ dẫn đến nguy hiểm.

Khoa Phong thủy chính là thuật xem tướng đất để chọn lành tránh dữ. Mà xem tướng thì buộc phải coi trọng về Hình Dáng bên ngoài. Cứ như lời dạy của các Tổ Sư Phong Thủy nêu trên, thì hễ thấy Hình dáng mà đồ sộ, cương cường, sắc nhọn, lồi, cao thì y rằng là Âm Khí, ngụ ý tiểu nhân. Hễ thấy Hình dáng mà lõm, thấp, bằng phẳng, nhu mì thì chắc chắn phải là Khí Dương, ngụ ý là bậc quân tử. Mới thoạt nhìn thì có vẻ như ngược ngạo, nhưng cứ quan sát thực tế thì rõ. Càng về phương Bắc càng lạnh, Âm khí càng nhiều thì núi non càng cao, càng cương cường bạo liệt. Càng về phương Nam, càng ấm nóng, Dương khí càng khắp thì đất đai bằng phẳng nhu mì. Hay cứ thử quan sát hình dáng của nước thì thấy: Nước lạnh dưới Âm độ thì sẽ vón đông cục, đặc cứng. Tại Dương độ nóng ấm, Nước sẽ ở dạng lỏng chảy, nhu nhược. Vậy thì, cho dù Phong Thủy là một hiện tượng văn hóa, quan niệm của mỗi quốc gia, mỗi dân tộc có thể mỗi nơi một khác. Thế nhưng, Âm Dương Hình Khí nhất định phải đồng nhất : Dương là ánh sáng, Âm là bóng tối. Hình của Dương thì lõm thấp, nhu mì, ngụ ý bậc quân tử. Những hình thể cao, nhọn, trông như mũi kiếm, khí thể cực kỳ cương mãnh ấy chính là Âm Khí, ngụ ý tiểu nhân.

Những gì nhọn, lồi, thoát trông như mũi hoặc sóng kiếm, khí thể cương mãnh mà đâm vào, thì chắc trăm phần là đã gặp phải đồ tiêu nhân. Vì vậy, những đòn dông của nhà hàng xóm nhọn hoặc đang chìa thẳng, hoặc những Con Đường đâm vào nhà nào, thì y như rằng ngôi nhà ấy đang bị Khí Âm xung phạm. Xung phạm mà không hóa giải, lâu ngày người trong nhà sẽ gặp nhiều tai họa, hay hoặc bệnh tật triền miên. Hầu hết các sách Phong Thủy xuất bản gần đây, cho dù vẫn còn lẫn lộn giữa Hình và Khí, nhưng các tác giả lại đều có cùng một cách xử lý gọi là để hóa giải, là đề nghị treo một tấm gương ở góc độ nào có khả năng phản chiếu lại đòn dông, hay con đường đâm thẳng, nhằm để xung tán và phản đẩy khí Âm trở lại. Gương này được gọi là Gương Phong Thủy.

Theo Lý Thời Trân, nhà Y Dược học đời nhà Minh thì Gương ngày xưa gọi là Giám, là vật để soi. Xưa, Gương làm bằng Đồng, nhờ kỹ thuật đúc Đồng của người xưa đã đạt đến mức tuyệt kỹ. Kỹ thuật tráng Bạc trên mặt phẳng thủy tinh, bằng cách xử dụng Nitrat bạc tác dụng với Muối kép trong môi trường xúc tác của Amoniac thì phải chờ đến cuối Minh đầu Thanh mới rõ. Thời Kỳ đầu, theo sách vở để lại, các thầy Lang dùng Gương đồng là để trị bệnh tà ma, nhiễm khí. Những tấm Gương bằng đồng cổ xưa còn lưu lại, đều có khắc chạm những đường cong Phù chú ngắn nghèo, có tác dụng để chữa bệnh hơn là dùng cho Thuật Phong Thủy. May ra những tấm gương đăng trước ngực áo giáp của các Tướng Sĩ đời xưa thì có thể gọi là Gương Phong Thủy. Gương này được gọi là Gương Hộ tâm – Tâm đây là Tim - Không rõ những áo giáp có gương Hộ Tâm, khả năng làm cho địch quân khiếp vía vỡ Tim, hay là làm cho người mặc vững Tim mà chiến đấu không thì chưa rõ, nhưng chắc chắn chung quanh các chiếc gương Hộ Tâm cũng có những đường ngắn nghèo của các loại Hoa Văn Phù Chú. Những Hoa Văn Phù Chú này, hết như đường vẽ thực tế của núi sông, chắc chắn phải có một công năng khí cảm nào đó.

Hạt nhân của Khoa Phong Thủy là Khí. Căn bản của Khoa Phong Thủy là lấy sự hài hòa làm trọng. Âm đến thì dùng Dương mà hóa khí. Dương đến thì tìm Âm mà thành hình. Âm thì phải có Dương. Dương thì phải có Âm. Dù Âm, dù Dương thì vạn vật mới sinh thành, cho nên các nhà Phong Thủy rất coi trọng luật tham sinh kỵ khắc của tạo hóa. Đất đai, nhà cửa cũng như con người chỉ thích đi sinh chứ không thích đi khắc. Danh Y Hải Thượng Lãn Ông để lại cho đời tập Hải Thượng Y Tông Tâm Lĩnh cũng dạy nên Bổ chứ không nên Tả. Bổ Tim, Bổ Phổi, Bổ Thận... kết quả mới thấy thầy dạy Tả. Hình thức Tả nhanh gọn trong y khoa, là đưa ngay vào phòng mổ mà cắt xén cái cụt, thì cũng y như khoa Phong Thủy dùng Gương để mà tán, là vì gương có tính phản quang, khả năng phân tán được những Khí xấu. Nhưng nếu Gương mà tán được Khí Xấu, thì xem chừng Gương cũng lại có khả năng phân tán được những Khí Tốt. Mặt khác, Gương chỉ có thể để tán, chứ Gương không đủ khả năng để hóa giải. Căn bản của hóa giải là dựa vào vòng tương sinh của Ngũ hành là Thủy sinh Mộc – Mộc sinh Hỏa – Hỏa sinh Thổ – Thổ sinh Kim – Kim sinh Thủy. Mức độ hóa giải lại tùy thuộc vào trình độ và kinh nghiệm tay nghề, nghĩa là phải cần Tinh lẫn Chuyên. Tán thì dễ mà Hóa Giải thì khó. Cần phải cẩn trọng, phải phân tích được thua trước khi chọn

giải pháp dụng Gương. Là vì, dùng Gương thì cũng y hệt như dùng dao hai lưỡi vậy.

Từ lâu, các chuyên gia trang trí nội thất đã biết là cần phải phối hợp với thuật Phong Thủy để sao cho kỹ thuật trang trí vừa đẹp mắt, vừa đem lại tốt lành cho gia chủ. Những năm gần đây, khoa Phong Thủy bỗng rộ lên tại các nước phương Tây. Một số nhà viết sách bèn nhay với thị trường, kịp thời tung sách dạy người trang trí nội thất theo quan niệm phong thủy. Lại cũng có một số tác giả viết sách dạy Phong Thủy theo quan niệm của kỹ thuật trang trí nội thất. Tác giả nào cũng có cố gắng hướng dẫn và giải thích rõ cho đọc giả, cho nên sách nào cũng thừa hấp dẫn và có tính thuyết phục rất cao. Người đọc, chắc hẳn, rồi một ngày nào đó, sẽ dần dần đi vào mê cung, không còn phân biệt được sách nào là sách dạy Phong Thủy, sách nào là sách dạy người trang trí? Để giải thích tại sao người đời thường hay dùng Gương phản chiếu lại những cái đèn Đông, hay con đường đâm thẳng vào nhà, tất cả các tác giả đều cùng quan điểm là vì Gương có tính phản quang, khả năng đẩy ngược lại những Âm Khí đang hướng vào nhà, lâu ngày sẽ gây nên tai họa. Nhưng, cũng cùng tác giả lại lật ngược cho rằng nên dùng Gương để nhằm thu hút các hình ảnh bên ngoài tạo cảm giác chiều sâu, hoặc treo gương để tạo ảo giác về khoảng không gian mở rộng.

Có tác giả lại giải thích nên treo gương chung quanh phòng khách để vừa làm cho phòng rộng thêm ra, và làm tăng gấp đôi bàn ghế bày bên trong phòng. Lại cũng có tác giả đề nghị dùng gương treo trên vách bên cạnh hay đằng sau quầy tính tiền để quầy tiền được tăng gấp đôi tại các cơ sở thương mại. Khi bị Âm Khí đang chia thẳng vào thì dùng Gương mà tán ra, nhưng khi kề cạnh quầy tiền thì dùng gương để thu hút hình ảnh, làm tăng gấp đôi lợi nhuận. Loại Gương có thể tự điều chỉnh gặp Tiền thì Thu vào, gặp hiểm họa thì Tán ra thì đích thị phải là: Gương Thần. Hèn chi người đời xưa đã sớm biết dùng Gương để chữa bệnh tà ma quỷ yểm? May mà khoa học càng ngày càng phát triển, có thể giải thích được tại sao những mũi nhọn của đèn Đông lâu ngày gây ra hiểm họa, nhờ vào các khảo sát Làn Sóng Ánh Sáng hay hiện tượng Sóng Vi Ba trong Vũ Trụ. Và lại, tính phản quang của Gương là tính Thật trăm phần trăm, những hình ảnh xuất hiện sau Gương chỉ là ảnh Ảo hay chỉ là ảnh Giả mà thôi.

Tính phản quang của Gương là Thật. Ảnh xuất hiện trong gương là Giả. Bên thật, bên giả, đen trắng rõ ràng, phân biệt được đúng sai, để khi dùng Gương mục đích trang trí nội thất, để soi mặt hay dùng Gương cho Phong Thủy thì phải cẩn thận. Là vì, ngoài mặt giả của ảnh ảo, Gương còn mặt thật là phản chiếu và khả năng đưa rọi ánh Sáng. Dương là ánh sáng, Âm là bóng tối thì Gương phải đặt tại nơi Dương mới có thể đưa rọi ánh sáng sang được những chỗ tối. Ngược lại nếu Gương được đặt ngay tại những nơi Âm hoặc những nơi tối tăm thì hoàn toàn vô ích. Trước khi đặt để Gương, cho dù để trang trí hay để soi rọi, thì trước tiên gia chủ phải biết trong nhà, chỗ nào Dương, chỗ nào Âm, chỗ nào Tốt và chỗ nào thì Xấu. Gương nhất định phải được đặt tại các chỗ TỐT trong nhà, là vì Gương có khả năng phân tán cái Tốt rộng ra. Như vậy, treo gương ở phòng khách

để làm rộng phòng khách thêm ra, là theo quan niệm của Trang Trí Nội Thất, chứ không phải của khoa Phong Thủy. Khoa Phong thủy chỉ đề nghị treo gương tại Phòng Khách nếu phòng khách đang tại vị trí Tốt trong nhà, nghĩa là đang tại Kiết Du Niên. Hay hặc khoa Phong Thủy sẽ đề nghị đặt Gương sau quầy tính tiền, không phải để nhân đôi quầy tính tiền, mà vì chỗ đặt quầy tính tiền thường đã được các nhà Phong Thủy cho đặt tại những Kiết Du Niên hay gọi là những chỗ Tốt.

Cách đơn giản nhất là dùng la bàn đặt tại tâm của căn phòng hay căn nhà đang ở để định hướng của Cửa phòng hay Cửa nhà. Nếu Cửa của phòng hay Cửa của nhà nằm trong 4 hướng: Chính Đông, Đông Nam, Chính Bắc và Chính Nam thì 4 khu vực này là 4 khu vực Tốt. Khoa Phong Thủy gọi là 4 kiết du niên tại Đông, Đông Nam, Bắc và Nam. Trái lại, nếu Cửa của phòng hay của nhà nằm trong 4 hướng: Tây, Tây Nam, Tây Bắc và Đông Bắc thì 4 khu vực này mới là 4 khu vực Tốt của căn phòng, hay của nhà. Khoa Phong Thủy gọi 4 Kiết du niên là tại Tây, Tây Nam, Tây Bắc và Đông Bắc. Các nhà Phong Thủy đã căn cứ vào Hà Đồ và Lạc Thư của Dịch Lý, phối hợp với Ngũ Hành sinh khắc để giải thích: Phương Bắc hành Thủy. Phương Đông và Đông Nam hành Mộc, Phương Nam hành Hỏa. 4 phương này tương sinh là vì Thủy sinh Mộc và Mộc sinh Hỏa cho nên cùng là Kiết Du niên, nghĩa là 4 Khu vực này là 4 khu vực Tốt. Ngược lại, Phương Tây, Tây Bắc hành Kim và hai Phương Đông Bắc, Tây Nam hành Thổ. Ngũ hành thì Thổ sinh Kim, cho nên 4 phương Tây, Tây Nam, Tây Bắc và Đông Bắc cùng Kiết Du niên hay gọi là 4 khu vực Tốt là vì vậy.

Bây giờ mời quý vị đọc lại đoạn đầu để nhớ lại những lời của các tổ sư Phong Thủy dạy về Hình và Khí, về Dương và Âm, về Tiểu nhân và Quân Tử. Nhớ cách đơn giản nhất là dùng La Bàn để đo phương hướng. Trước hết, phải căn cứ từ hướng của Cửa phòng hay Cửa nhà mà định vị các kiết du niên, phân biệt Âm Dương, Hình Khí rồi mới dùng Gương phối hợp với mỹ quang của Khoa Trang Trí Nội Thất mà Tán hay để Soi, để Rọi. Nhưng, cách ngắn gọn và chính xác nhất là mời Quý vị tự phân tích, nhận xét lại hoàn cảnh và tình trạng kinh tế gia đình hiện nay:

-Gia đình, vợ chồng đang hạnh phúc, tiền bạc đang vào, con cái học hành càng ngày càng tấn tới, sức khỏe cả nhà đều được Tốt, thì quý vị hãy an tâm: Các tấm Gương treo trong nhà đã đặt đúng tại các Kiết Du niên, nghĩa là đã đúng tại các nơi đầy tràn khí Dương hay là đang tại những vị trí tốt lành.

-Ngược lại, gia đình mà vợ chồng xào xáo, con cái thích chơi hơn học, tiền bạc thâm thùng thiếu thốn, bệnh tật triền miên..... thì xem chừng quý vị đã đặt Gương ở những chỗ trật lất, sai bét!

Những tấm Gương biết là đã đặt tại những chỗ Sai bét, trật lất, thì xin Quý vị hãy tìm chỗ khác mà dời ngay tức thời. Các ngài trang trí nội thất có khả năng thuyết phục mấy cũng không nên vội nghe. Là vì, những tấm Gương mà cứ tiếp

tục treo hay đặt tại những chỗ Sai bét thì chắc chắn trong tương lai , sẽ còn làm cho quý vị te tua nhiều hơn nữa !.

Quảng Đức.